

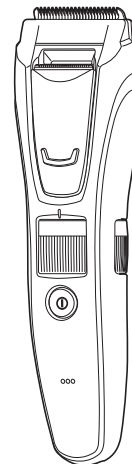

# Panasonic®

Operating Instructions  
(Household) AC/Rechargeable Beard/Hair Trimmer  
Model No. ER-GB80/ER-GB60

<b>English.....</b>	<b>3</b>
<b>Français.....</b>	<b>19</b>
<b>Español.....</b>	<b>35</b>



The illustrations in these operating instructions are of the ER-GB80 model.



Operating Instructions  
(Household) AC/Rechargeable Beard/Hair Trimmer  
Model No. ER-GB80/ER-GB60

## Contents

---

<b>Safety precautions.....</b>	<b>4</b>	<b>Cleaning the trimmer.....</b>	<b>14</b>
Intended use .....	8	Troubleshooting .....	16
Parts identification .....	8	Frequently asked questions .....	16
Charging the trimmer .....	9	Blade life.....	17
Using the trimmer.....	9	Battery life .....	17
Using the comb attachment .....	10	Removing the built-in rechargeable battery.....	17
Trimming beard.....	11	Specifications .....	17
Trimming hair.....	13		
Trimming body hair .....	14		

Thank you for purchasing this Panasonic product.

Before operating this unit, please read these instructions completely and save them for future use.

## Safety precautions

To reduce the risk of injury, loss of life, electric shock, fire, and damage to property, always observe the following safety precautions.

### Explanation of symbols

The following symbols are used to classify and describe the level of hazard, injury, and property damage caused when the denotation is disregarded and improper use is performed.



## DANGER

Denotes a potential hazard that will result in serious injury or death.



## WARNING

Denotes a potential hazard that could result in serious injury or death.



## CAUTION

Denotes a hazard that could result in minor injury.

The following symbols are used to classify and describe the type of instructions to be observed.



This symbol is used to alert users to a specific operating procedure that must not be performed.



This symbol is used to alert users to a specific operating procedure that must be followed in order to operate the unit safely.

## IMPORTANT SAFETY INSTRUCTIONS

When using an electrical appliance, basic precautions should always be followed, including the following:

Read all instructions before using this appliance.

### **DANGER** To reduce the risk of electric shock:

1. Do not reach for an appliance that has fallen into water. Unplug immediately.
2. Charger unit is not for immersion or for use in shower.
3. Do not place or store appliance where it can fall or be pulled into a tub or sink. Do not place in or drop into water or other liquid.
4. Except when charging, always unplug this appliance from the electrical outlet immediately after using.
5. Unplug this appliance before cleaning.
6. Do not use an extension cord with this appliance.

### **WARNING** To reduce the risk of burns, fire, electric shock, or injury to persons:

1. Close supervision is necessary when this appliance is used by, on, or near children or invalids.

2. Use this appliance only for its intended use as described in this manual. Do not use attachments not recommended by the manufacturer.
3. Never operate this appliance if it has a damaged cord or plug, if it is not working properly, if it has been dropped or damaged, or dropped into water. Return the appliance to a service center for examination and repair.
4. Keep the cord away from heated surfaces.
5. Never drop or insert any object into any opening.
6. Do not use outdoors or operate where aerosol (spray) products are being used or where oxygen is being administered.
7. Do not use this appliance with a damaged or broken comb, as it has the potential to result in facial injury.
8. Always attach plug to appliance first, then to outlet. To disconnect, turn all controls to "off" then remove plug from outlet.

## SAVE THESE INSTRUCTIONS



## WARNING



**Do not connect or disconnect the adaptor to a household outlet with a wet hand.**

- Doing so may cause electric shock or injury.

**Never use the appliance if the AC adaptor is damaged or if the power plug fits loosely in a household outlet.**



**Do not damage or modify, or forcefully bend, pull, or twist the cord.**

**Also, do not place anything heavy on or pinch the power cord.**

- Doing so may cause electric shock or fire due to a short circuit.



**Do not use in a way exceeding the rating of the household outlet or the wiring.**

- Exceeding the rating by connecting too many plugs to one household outlet may cause fire due to overheating.



**This product has a built-in rechargeable battery. Do not throw into flame or heat.**

- Doing so may cause fluid leak, overheating, or explosion.



**Do not modify or repair.**

- Doing so may cause fire, electric shock, or injury.  
Contact an authorized service center for repair (battery change, etc.).



**Never disassemble except when disposing of the product.**

- Doing so may cause fire, electric shock, or injury.



## WARNING



**Do not clean with water when the AC adaptor is attached.**

- Doing so may cause electric shock or fire due to a short circuit.



**Do not use anything other than the supplied AC adaptor. Also, do not charge any other product with the supplied AC adaptor.**

- Doing so may cause burn or fire due to short circuit.



**Do not store within the reach of children or infants. Do not let them use it.**

- Putting the blade, the cleaning brush and/or oil container in the mouth may cause accidents and injury.



**Always ensure the appliance is operated on an electric power source matched to the rated voltage indicated on the AC adaptor.**

**Fully insert the adaptor.**

- Failure to do so may cause fire or electric shock.



**Immediately stop using and remove the adaptor if there is an abnormality or malfunction.**

- Failure to do so may cause fire, electric shock, or injury.

**<Abnormality or malfunction cases>**

• **The main unit or AC adaptor is deformed or abnormally hot.**

• **The main unit or AC adaptor smells of burning.**

• **There is abnormal sound during use or charging of the main unit or AC adaptor.**

- Immediately request inspection or repair at an authorized service center.



**Regularly clean the power plug and the appliance plug to prevent dust from accumulating.**

- Failure to do so may cause fire due to insulation failure caused by humidity.

Disconnect the adaptor and wipe with a dry cloth.



**If the oil is consumed accidentally, do not induce vomiting, drink a large amount of water, and contact a physician.**

**If the oil comes into contact with eyes, immediately wash thoroughly with running water, and contact a physician.**

- Failure to do so may result in physical problems.



**This appliance is not intended for use by persons (including children) with reduced physical, sensory or mental capabilities, or lack of experience and knowledge, unless they have been given supervision or instruction concerning use of the appliance by a person responsible for their safety. Children should be supervised to ensure that they do not play with the appliance.**

- Failure to do so may cause an accident or injury.



**The supply cord cannot be replaced. If the cord is damaged, the AC adaptor should be scrapped.**

- Failure to do so may cause an accident or injury.

## CAUTION

Do not press the blade against the skin.  
Do not use this product for any purpose other than trimming beard, hair and body hair.  
 Do not directly apply the blades on ears or rough skin (such as swellings, injuries or blemishes).  
- Doing so may cause skin injury.

 Do not allow pins or trash to adhere to the power plug or the appliance plug.  
- Doing so may cause electric shock or fire due to a short circuit.

 Do not drop or subject to shock.  
- Doing so may cause injury.

 Do not wrap the cord around the adaptor when storing.  
- Doing so may cause the wire in the cord to break with the load, and may cause fire due to short circuit.

 Check that the blades are not damaged or deformed before use.  
- Failure to do so may cause skin injury.





 Disconnect the adaptor or the appliance plug by holding onto the adaptor or the appliance plug instead of the cord.  
- Failure to do so may cause electric shock or injury.

## ► Disposing of the rechargeable battery

## DANGER

The rechargeable battery is exclusively for use with this trimmer. Do not use the battery with other products.

Do not charge the battery after it has been removed from the product.

-  Do not throw into fire or apply heat.
-  Do not solder, disassemble, or modify the battery.
-  Do not let the positive and negative terminals of the battery get in contact with each other through metallic objects.
-  Do not carry or store the battery together with metallic jewellery such as necklaces and hairpins.
-  Never peel off the tube.  
- Doing so may cause fluid leak, overheating, or explosion.

## WARNING

After removing the rechargeable battery, do not keep it within reach of children and infants.

-  The battery will harm the body if accidentally swallowed.  
If this happens, consult a physician immediately.

# WARNING

If the battery fluid leaks out, take the following procedures. Do not touch the battery with your bare hands.

- The battery fluid may cause blindness if it comes in contact with your eyes. Do not rub your eyes. Wash immediately with clean water and consult a physician.
- The battery fluid may cause inflammation or injury if it comes in contact with the skin or clothes. Wash it off thoroughly with clean water and consult a physician.

## Intended use

- Before and after each use, apply oil at the places marked with arrows. (See page 15.)
- The trimmer may become warm during operation and/or charging. This is normal.
- Clean the housing only with a soft cloth slightly dampened with tap water or soapy tap water. Do not use thinner, benzene, alcohol or other chemicals.
- Before using an attachment, check that it has been installed correctly. Failure to do so may cause hair to be cut too short.
- Store the trimmer in a place with low humidity after use.
- The appliance should not be used on animals.

## Parts identification

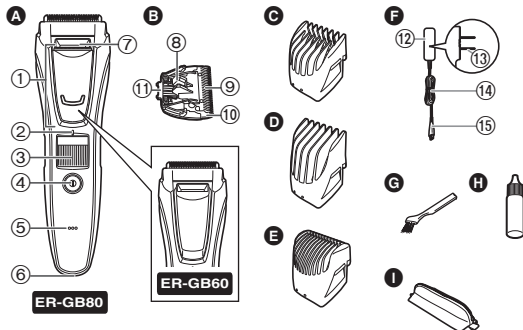

### A Main body

- ① Precision trimmer **ER-GB80**
- ② Trimming height indication mark
- ③ Dial (Height adjustment control)
- ④ Power switch
- ⑤ Charge status lamp
- ⑥ Appliance socket
- ⑦ Water inlet

### B Blade

- ⑧ Cleaning lever
- ⑨ Moving blade
- ⑩ Stationary blade
- ⑪ Mounting hook

### C Comb attachment for beard [A] (1 mm (1/32") to 10 mm (13/32"))

### D Comb attachment for hair [B] (11 mm (7/16") to 20 mm (51/64"))

### E Comb attachment for body hair **ER-GB80**

### F AC adaptor (RE9-70)

- ⑫ Adaptor
- ⑬ Power plug
- ⑭ Cord
- ⑮ Appliance plug

### Accessories

- G Cleaning brush
- H Oil
- I Pouch



## Charging the trimmer

- Make sure that the trimmer is turned off.

### 1 Connect the appliance plug to the appliance socket.

### 2 Plug in the adaptor into a household outlet.

- Check that the charge status lamp glows.
- Charging is completed after approx. 1 hour.

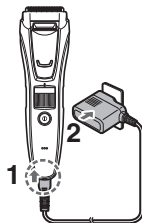

### 3 Disconnect the adaptor when the charge status lamp stops glowing.

- Recommended ambient temperature for charging is 0 – 35 °C (32 – 95 °F). Battery performance may decrease under extremely low or high temperatures, and the battery may not be charged properly.
- A full charge supplies enough power for approximately 50 minutes of use.  
The operating time may differ depending on the frequency of use, the operating method and the ambient temperature.
- When charging the trimmer for the first time or when it has not been in use for more than 6 months, the lamp on the main body may not glow for a few minutes, or the operating time may shorten. Please charge it for more than 8 hours in such cases.
- If the shape of the plug does not fit the power outlet, use an attachment plug adaptor of the proper configuration.

## AC operation

If you connect the AC adaptor to the trimmer in the same way as for charging, and turn on the power, you can use it.

- If the remaining battery is too low, the blades may move slowly or stop, even with the AC operation. In this case, charge the battery for 1 minute or more.
- The battery will be discharged, even with the AC operation.

## Using the trimmer

- Make sure that the trimmer is turned off.
- We recommend using the trimmer in an ambient temperature range of 0 – 35 °C (32 – 95 °F). If used outside this range, the appliance may stop operating.

### 1 Mount the desired comb attachment and adjust the trimming height as needed. (See page 10.)

- It can also be used without the comb attachment.  
(Trimming height: approx. 0.5 mm (1/64"))
- Actual hair length will be a little longer than the height you set.

### 2 Press the power switch to turn on the power.

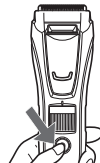

## Using the comb attachment

- Be careful not to cut your hand with the blade when attaching or removing the comb attachment.
- Make sure that the trimmer is turned off.

### 1 Mount the comb attachment to the main body until it clicks.

Trimming height (estimate)	Comb attachment
1 mm (1/32") to 10 mm (13/32")	Comb attachment for beard [A]
11 mm (7/16") to 20 mm (51/64")	Comb attachment for hair [B]

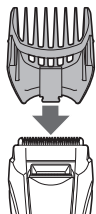

- Setting of 10.5 mm (0.41") is unavailable.
- The trimming height of the comb attachment for body hair cannot be adjusted.  
This comb attachment trims to a length of approximately 1.5 mm (1/16").

### 2 Turn the dial and adjust the trimming height indication mark to the desired height.

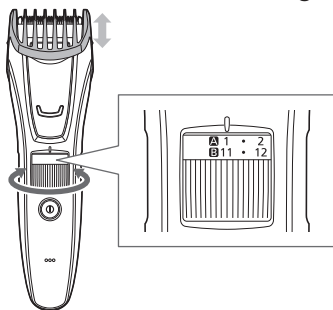

### ► Comb attachment for beard [A]

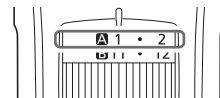

Indicator		1	•	2	•	3	•	4	•	5	•
Trimming height (estimate)	mm	1	1.5	2	2.5	3	3.5	4	4.5	5	5.5
	inch	1/32	1/16	5/64	3/32	1/8	9/64	5/32	11/64	3/16	7/32

Indicator		6	•	7	•	8	•	9	•	10
Trimming height (estimate)	mm	6	6.5	7	7.5	8	8.5	9	9.5	10
	inch	15/64	1/4	9/32	19/64	5/16	11/32	23/64	3/8	13/32

### ► Comb attachment for hair [B]

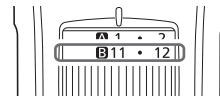

Indicator		11	•	12	•	13	•	14	•	15	•
Trimming height (estimate)	mm	11	11.5	12	12.5	13	13.5	14	14.5	15	15.5
	inch	7/16	29/64	15/32	1/2	33/64	17/32	9/16	37/64	19/32	39/64

Indicator		16	•	17	•	18	•	19	•	20
Trimming height (estimate)	mm	16	16.5	17	17.5	18	18.5	19	19.5	20
	inch	5/8	21/32	43/64	11/16	23/32	47/64	3/4	49/64	51/64

**Removing the comb attachment**

Remove the comb attachment from the main body.

**Trimming beard**

- Do not use with shaving foam applied or when the beard is wet. A wet beard may stick to the skin or bunch up, making it difficult to trim.

**Adjusting the beard length**

- Make sure that the trimmer is turned off.

- 1 Attach the comb attachment for beard to the main body. (See page 10.)**
- 2 Set the trimming height.**
- 3 Holding the trimmer with the power switch facing upward, trim by bringing the blade in contact with the skin and moving the trimmer against the flow of the beard.**

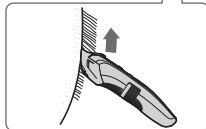

- Hair trimmings may collect inside the attachment when a large volume of beard is cut, so discard hair trimmings after each use.

**Trimming without the comb attachment/  
trimming the downy hair**

- 1 Remove the comb attachment.**
- 2 Holding the trimmer with the power switch facing outwards, trim by bringing the blade in contact with the skin.**
  - The trimmer cannot trim hair to lengths less than 0.5 mm (1/64").

**Beard shaping**

Use the trimmer without any comb attachments to properly shape your beard.

- Use the precision trimmer for trimming narrow areas and for detailed trimming. (See page 12.)

**► Above and below lips**

Holding the trimmer with the power switch at the bottom, cut across a line with the blade at a 90° angle to the skin.

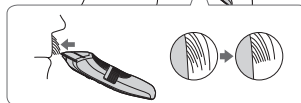
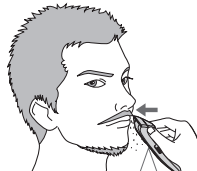

### ► Ends of moustache

Holding the trimmer with the power switch facing outward, trim gradually from the ends by bringing the blade in contact with the skin.



### ► Sideburns

Holding the trimmer with the power switch at the bottom, trim by moving the trimmer downward with the blade at a 90° angle to the sideburns.

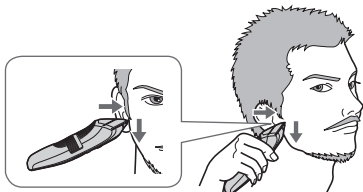

### ► Beard

Holding the trimmer with the power switch facing outward, trim by bringing the blade in contact with the skin and cutting along a line while moving the trimmer forward.



## Using the precision trimmer **ER-GB80**

Use the precision trimmer for trimming narrow areas and for detailed trimming.

- 1 Remove the comb attachment.
- 2 Slide the precision trimmer up to its maximum height.

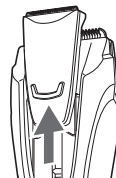

- 3 Holding the trimmer with the power switch facing the skin, trim by bringing the blade in contact with the skin.



## Trimming hair

- Make sure that the trimmer is turned off.
- To maintain sharpness, remove hair trimmings between usages.

### Trimming to an even length



- 1** Attach the comb attachment for hair to the main body. (See page 10.)
- 2** Set the trimming height.
- 3** Holding the trimmer with the power switch upward, trim by moving the trimmer slowly against the flow of hair and toward the crown of your head.



- 4** Trim slowly while crisscrossing from various directions to avoid missing any spots.

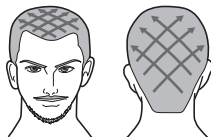

### Adjusting the length around the ears and neckline



- 1** Attach the comb attachment for hair to the main body. (See page 10.)
- 2** Set the trimming height.
- 3** Holding the trimmer with the power switch upward, trim around the ears and neckline (  ) by lifting the tip of the comb attachment little by little from the hairline.

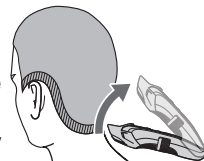

- When trimming the entire area to 12 mm (15/32"), use 9 mm (23/64") as a rough standard trimming height for the neckline.
- When trimming the entire area to 9 mm (23/64"), use 6 mm (15/64") as a rough standard trimming height for the neckline.

### Trimming the downy hair around the neckline

- 1** Remove the comb attachment.
- 2** Holding the trimmer with the power switch at the bottom, touching the blade perpendicular to the area of downy hair, and move the trimmer downward along the skin.

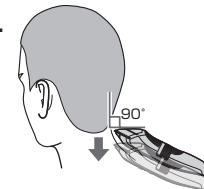

- It is recommended to ask someone else to trim around your own ears and neckline.

## Trimming body hair



Trim armpits and bikini lines with the comb attachment for body hair. **ER-GB80**

- The trimming height is approximately 1.5 mm (1/16").
- Do not use when body hair is wet.
- Wet body hair may stick to the skin or bunch up, making it difficult to trim.

**1 Attach the comb attachment for body hair to the main body. (See page 10.)**

**2 Holding the trimmer with the power switch at the bottom, trim by bringing the blade in contact with the skin and slowly moving the trimmer in the direction as illustrated.**



- The desired results may not be achieved if hair is too long. In this case, trim the hair to a length of about 10 mm (13/32") before using the trimmer.

## Cleaning the trimmer

- It is recommended to clean after every use.

1. Remove the trimmer from the AC adaptor.

### To remove light dirt

2. Remove the comb attachment and turn the trimmer on.
3. Run water down the water inlet at the front of the main body, rinse thoroughly for approximately 20 seconds, and then turn the trimmer off.

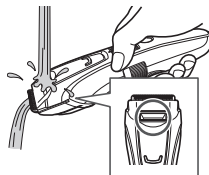

- Rinse with water and shake up and down several times to remove the water.

### To remove heavy dirt

2. Remove the comb attachment and blade.
3. Clean the trimmer, the blade and the comb attachments with running water.

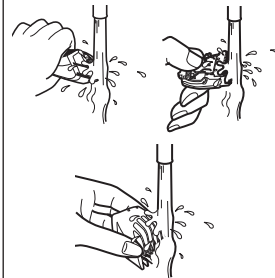

- Rinse with water and shake up and down several times to remove the water.

4. Wipe off the water with a towel and let it dry naturally.
  - It will dry faster with the blade removed.
5. Apply the oil to the blade after drying.
6. Attach the comb attachment and blade to the trimmer.

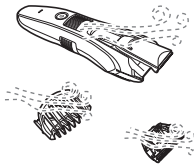

The mark on the left means suitable for cleaning under an open water tap.

## Cleaning with the brush

1. Remove the trimmer from the AC adaptor.
  - Make sure that the trimmer is turned off.
2. Remove the comb attachment.
3. Hold the main body, place your thumb against the blades and then push them away from the main body.
4. Brush off any hair trimmings from the main body and from around the blade.

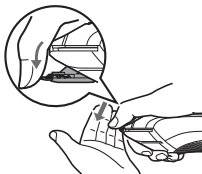

5. Brush any hair trimmings out from between the stationary blade and the moving blade while pressing down the cleaning lever to raise the moving blade.

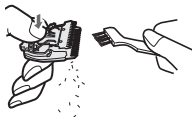

6. Apply the oil to the blade.
7. Attach the comb attachment and blade to the trimmer.

## Lubrication

Apply the oil to the trimmer before and after each use.  
Apply a drop of the oil to the points indicated by the arrows.

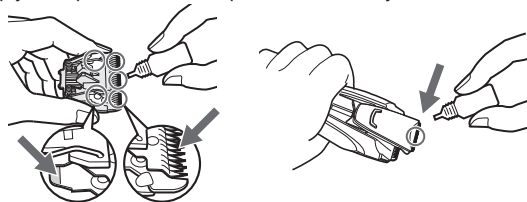

## Remounting the blade

Fit the mounting hook into the blade mounting on the trimmer and then push in until you hear a click.



## Troubleshooting

Problem	Action
The trimmer has become blunt.	▶ Charge the trimmer. (See page 9.)
	▶ Clean the blade and apply oil. (See pages 14 and 15.)
	▶ Replace the blade. (See page 15.)
Trimmer stopped functioning.	▶ Charge the trimmer. Or use with the AC operation. (See page 9.)
	▶ Charge the battery for approximately 8 hours continuously to rejuvenate it. If few uses remain even after charging, the battery has reached the end of its life. (Fluid may be leaking due to degradation at the end of battery life.) Contact an authorized service center for repair.
The trimmer cannot be charged.	▶ Push the appliance plug into the main body all the way and make sure the charge status lamp glows.
	▶ Charge within the recommended charging temperature of 0 °C (32 °F) to 35 °C (95 °F).
Trimmer can be used for only about 10 minutes even after charging.	▶ Have the battery replaced by an authorized service center.

Problem	Action
The trimmer cannot be properly cleaned even after water is poured from the water inlet.	▶ When the trimmer is very dirty, remove the blade and wash with water. (See page 14.)
Makes a loud sound.	▶ Confirm that the blade is properly attached.

If the problems still cannot be solved, contact the store where you purchased the unit or a service center authorized by Panasonic for repair.

## Frequently asked questions

Question	Answer
Will the battery be exhausted after a long period of disuse?	▶ When the appliance is not used for 6 months or more, the battery will weaken (leak battery fluid, etc.). Fully charge the battery once every 6 months.
Can the battery be charged before every use?	▶ Yes, but it is recommended that you charge the battery when it is empty. The life of the battery will vary depending upon usage and storage conditions.



## Blade life

Blade life varies according to the frequency and period of use of the trimmer.

For example, the blade life is approximately 3 years when using the trimmer for 5 minutes 10 times a month. Replace the blades if cutting efficiency reduces substantially despite proper maintenance.

## Battery life

Battery life will vary according to the frequency and length of use. If the battery is charged once a month, the service life will be approximately 3 years.

If the operating time is significantly shorter even after a full charge, the battery has reached the end of its life.

## Removing the built-in rechargeable battery

### ATTENTION:

A nickel metal hydride battery that is recyclable powers the product you have purchased. Please call 1-800-8-BATTERY for information on how to recycle this battery.



### Remove the built-in rechargeable battery before disposing of the trimmer.

This figure must only be used when disposing of the trimmer, and must not be used to repair it. If you dismantle the trimmer yourself, it will no longer be waterproof, which may cause it to malfunction.

- Remove the trimmer from the AC adaptor.

- Press the power switch to turn on the power and then keep the power on until the battery is completely discharged.
- Perform steps ① to ⑮ and lift the battery, and then remove it.
- Please take care not to short-circuit the battery.

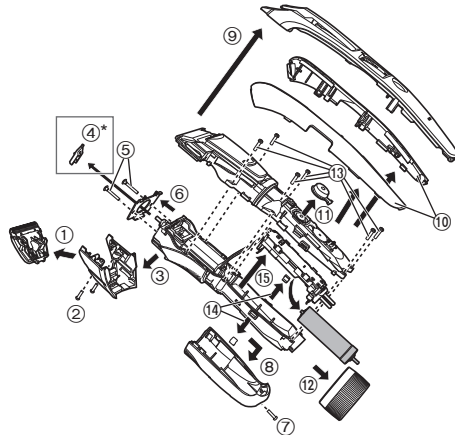

\*for ER-GB80 only

## Specifications

Power source	See the name plate on the AC adaptor. (Automatic voltage conversion)
Motor voltage	1.2 V $\overline{\text{---}}$
Charging time	Approx. 1 hour

This product is intended for household use only.

**Federal Communication Commission Interference Statement**

This equipment has been tested and found to comply with the limits for a Class B digital device, pursuant to Part 15 of the FCC Rules. These limits are designed to provide reasonable protection against harmful interference in a residential installation. This equipment generates, uses and can radiate radio frequency energy and, if not installed and used in accordance with the instructions, may cause harmful interference to radio communications. However, there is no guarantee that interference will not occur in a particular installation. If this equipment does cause harmful interference to radio or television reception, which can be determined by turning the equipment off and on, the user is encouraged to try to correct the interference by one of the following measures:

- Reorient or relocate the receiving antenna.
- Increase the separation between the equipment and receiver.
- Connect the equipment into an outlet on a circuit different from that to which the receiver is connected.
- Consult the dealer or an experienced radio/TV technician for help.

FCC Caution: To assure continued compliance, install and use in accordance with provided instructions. Any changes or modifications not expressly approved by the party responsible for compliance could void the user's authority to operate this equipment.

This device complies with part 15 of the FCC Rules. Operation is subject to the following two conditions: (1) This device may not cause harmful interference, and (2) this device must accept any interference received, including interference that may cause undesired operation.

**Personal Care & Beauty Care Products****FOR USA AND PUERTO RICO ONLY****30-Day Quality  
Satisfaction Guarantee**

If you are dissatisfied with any Panasonic Personal Care & Beauty Care Products for any reason, simply return it to the place of purchase with a dated proof of purchase, in the original packaging, with all accessories, parts and instructions, within 30 days of the date of purchase, for a full refund, or call Panasonic at 1-800-338-0552.

Abuse or misapplication of this product voids the guarantee.

**FOR YOUR CONVENIENCE, WE HAVE ESTABLISHED A  
TOLL-FREE (IN USA ONLY) NATIONAL ACCESSORY  
PURCHASE HOT LINE AT 1-800-332-5368.**

## Table des matières

<b>Consignes de sécurité .....</b>	<b>20</b>	Taille des poils du corps.....	30
Usage prévu .....	24	Nettoyage de la tondeuse.....	30
Identification des composants.....	24	Dépannage .....	32
Recharge de la tondeuse .....	25	Questions - Réponses.....	32
Utilisation de la tondeuse .....	25	Durée de vie de la lame.....	33
Utilisation du peigne .....	26	Durée de vie de la pile.....	33
Taille de la barbe.....	27	Retrait de la pile rechargeable intégrée ...	33
Coupe des cheveux.....	29	Caractéristiques .....	34

Merci d'avoir choisi ce produit Panasonic.

Avant de faire fonctionner cet appareil, veuillez lire toutes les instructions et les conserver pour une utilisation ultérieure.

## Consignes de sécurité

Afin de réduire le risque de blessure, de décès, de choc électrique, d'incendie ou de dommages à la propriété, respectez toujours les consignes de sécurité suivantes.

### Explication des symboles

Les symboles suivants sont utilisés pour répertorier et décrire le niveau de risque, de blessures et de dommages à la propriété pouvant être causés lorsque les consignes sont ignorées et que l'appareil n'est pas utilisé de manière conforme.



# DANGER

Signale un danger potentiel pouvant entraîner des blessures graves ou la mort.



# AVERTISSEMENT

Signale un danger potentiel qui peut entraîner des blessures graves ou la mort.



# ATTENTION

Signale un danger susceptible d'entraîner des blessures mineures.

Les symboles suivants sont utilisés pour répertorier et décrire le type de consignes à observer.



Ce symbole est utilisé pour avertir les utilisateurs qu'il s'agit d'une procédure de fonctionnement spécifique qui ne doit pas être effectuée.



Ce symbole est utilisé pour avertir les utilisateurs qu'il s'agit d'une procédure de fonctionnement spécifique qui doit être suivie afin de pouvoir utiliser l'appareil en toute sécurité.

## CONSIGNES DE SÉCURITÉ IMPORTANTES

Lors de l'utilisation d'un appareil électrique, il faut toujours prendre des précautions de base, y compris les suivantes:

Lisez toutes les instructions avant d'utiliser cet appareil.

### **DANGER** Afin de réduire tout risque de choc électrique:

1. Ne touchez pas un appareil qui est tombé dans l'eau. Débranchez-le immédiatement.
2. N'immergez ni n'utilisez le chargeur dans la douche.
3. Ne placez ni ne rangez l'appareil là où il peut tomber ou être précipité dans une baignoire ou un évier. Ne déposez ou n'échappez pas dans l'eau ou dans un autre liquide.
4. Débranchez toujours cet appareil de la prise électrique immédiatement après usage, excepté pendant la charge.
5. Débranchez cet appareil avant de le nettoyer.
6. N'employez pas de rallonge avec cet appareil.

### **AVERTISSEMENT** Afin de réduire le risque de brûlures, d'incendie, de choc électrique ou de blessures corporelles:

1. Une grande vigilance est nécessaire lorsque cet appareil est utilisé par des enfants ou des personnes handicapées, sur eux ou en leur présence.

- Utilisez cet appareil uniquement pour son usage prévu, comme le décrit le présent manuel. N'utilisez pas d'accessoires qui ne sont pas recommandés par le fabricant.
- N'utilisez jamais cet appareil si le cordon ou la fiche est endommagé, s'il ne fonctionne pas correctement, s'il est tombé, endommagé ou tombé dans l'eau. Retournez l'appareil à un centre de réparation pour le faire inspecter et réparer.
- Gardez le cordon à distance des surfaces chauffées.
- Ne faites jamais tomber ou n'insérez pas un objet dans les ouvertures de l'appareil.
- N'utilisez pas à l'extérieur, dans des endroits où des aérosols (pulvérisateurs) sont utilisés ou là où de l'oxygène est administré.
- N'utilisez pas ce rasoir avec un peigne endommagé ou cassé, car il pourrait provoquer des blessures au visage.
- Branchez toujours la fiche à l'appareil en premier, puis pour débrancher, commutez toutes les commandes sur "arrêt" avant de débrancher.

## CONSERVEZ LES PRÉSENTES INSTRUCTIONS

## AVERTISSEMENT



**Ne pas brancher l'adaptateur à une prise secteur ou la débrancher avec les mains humides.**

- Ceci pourrait entraîner un choc électrique ou des blessures.

**Ne jamais utiliser l'appareil si l'adaptateur secteur est endommagé ou si la fiche d'alimentation n'est pas correctement insérée dans une prise secteur.**



**Ne pas endommager ni modifier, ni plier excessivement, ni tirer, ni tordre le cordon.**

**Et ne pas placer d'objet lourd sur le cordon d'alimentation, ni le pincer.**

- Ceci pourrait provoquer un choc électrique ou un incendie dû à un court-circuit.

**Ne pas utiliser une tension nominale supérieure à celle de la prise ou du câble secteur.**



- Un dépassement de tension nominale en connectant une quantité trop importante de fiches dans une prise secteur peut entraîner un incendie dû à une surchauffe.

**Ce produit dispose d'une pile rechargeable intégrée. Ne pas la jeter dans le feu ni l'exposer à la chaleur.**



- Tout manquement à ce qui précède peut entraîner une surchauffe, une inflammation ou une explosion de l'appareil.

**Ne pas modifier, ni réparer l'appareil.**



- Ceci pourrait provoquer un incendie, un choc électrique ou des blessures.

Contactez un centre de service agréé pour les réparations (remplacement de la pile, etc.).

**Ne jamais démonter l'appareil, sauf lors de sa mise au rebut.**



- Ceci pourrait provoquer un incendie, un choc électrique ou des blessures.



## AVERTISSEMENT



**Ne pas nettoyer avec de l'eau quand l'adaptateur secteur est fixé.**

- Ceci pourrait provoquer un choc électrique ou un incendie dû à un court-circuit.



**Ne pas utiliser un autre adaptateur que l'adaptateur secteur fourni. Et ne pas charger un autre produit à l'aide de l'adaptateur secteur fourni.**

- Ceci pourrait entraîner des brûlures ou un incendie dues à un court-circuit.



**Ne pas ranger l'appareil dans un endroit à portée des enfants. Ne pas les laisser l'utiliser.**

- Mettre la lame, la brosse de nettoyage et/ou le récipient d'huile dans la bouche peut causer des accidents et des blessures.



**S'assurer de toujours faire fonctionner l'appareil par le biais d'une source d'alimentation électrique dont la tension correspond à la tension nominale indiquée sur l'adaptateur secteur.**

**Insérer complètement l'adaptateur.**

- Sinon, ceci pourrait provoquer un incendie ou choc électrique.

**Cesser immédiatement d'utiliser l'appareil et débrancher l'adaptateur en cas d'anomalie ou de dysfonctionnement.**

- Sinon, ceci pourrait provoquer un incendie, un choc électrique ou des blessures.

**<En cas d'anomalie ou de défaillance>**



• **L'appareil principal ou l'adaptateur secteur est déformé ou anormalement chaud.**

• **L'appareil principal ou l'adaptateur secteur sent le brûlé.**

• **Un bruit anormal est constaté au cours de l'utilisation ou du chargement de l'appareil principal ou de l'adaptateur secteur.**

- Faire immédiatement vérifier ou réparer l'appareil dans un centre de service agréé.



**Nettoyer régulièrement la fiche d'alimentation et la fiche de l'appareil pour éviter l'accumulation de poussière.**

- Sinon, ceci pourrait provoquer un incendie dû à un défaut d'isolement provoqué par l'humidité.

Débrancher l'adaptateur et l'essuyer avec un chiffon sec.



**Si l'huile est ingérée accidentellement, ne provoquer pas le vomissement, boire une grande quantité d'eau et contacter un médecin.**

**Si l'huile entre en contact avec les yeux, les rincer immédiatement à l'eau courante et consulter un médecin.**

- Dans le cas contraire, vous pourriez rencontrer des complications physiques.



## AVERTISSEMENT

Cet appareil n'a pas été conçu pour être utilisé par des personnes (enfants y compris) souffrant d'un handicap physique, sensoriel ou mental, ou ne disposant pas de l'expérience et des connaissances nécessaires à une utilisation sûre, à moins qu'elles aient reçu toutes les consignes requises par la personne responsable de leur sécurité quant à l'utilisation de l'appareil. Ne pas laisser un enfant jouer avec la tondeuse.

- Sinon, ceci pourrait provoquer un accident ou des blessures.



Le cordon d'alimentation ne peut pas être remplacé. Si le cordon est endommagé, l'adaptateur secteur doit être mis au rebut.

- Sinon, ceci pourrait provoquer un accident ou des blessures.



## ATTENTION

Ne pas appuyer la lame contre la peau.

Ne pas utiliser ce produit dans un quelconque autre but que la taille de la barbe, des cheveux et des poils du corps.

Ne pas appliquer les lames directement sur les oreilles ou une peau irritée (gonflements, blessures ou tâches).

- Ceci pourrait endommager votre peau.

Éviter que des broches ou des déchets adhèrent à la fiche d'alimentation ou à la fiche de l'appareil.

- Ceci pourrait provoquer un choc électrique ou un incendie dû à un court-circuit.

Ne pas laisser l'appareil tomber ou le soumettre à un choc.

- Ceci pourrait provoquer des blessures.



Ne pas serrer le cordon en l'enroulant autour de l'adaptateur avant de le ranger.

- Ceci risque de rompre le fil du cordon avec la charge, et causer un incendie dû à un court-circuit.



Vérifier que les lames ne sont pas endommagées ni déformées avant utilisation.

- Sinon, ceci pourrait blesser la peau.



Débrancher l'adaptateur ou la fiche de l'appareil en les maintenant plutôt qu'en tirant sur le cordon.

- Sinon, ceci pourrait provoquer un choc électrique ou des blessures.

### ► Mise au rebut de la pile rechargeable



## DANGER

Cette pile rechargeable s'utilise uniquement avec cette tondeuse. Ne pas utiliser la pile avec un quelconque autre appareil.

Ne pas recharger la pile une fois qu'elle a été retirée de l'appareil.

• Ne pas la jeter au feu ou la soumettre à une source de chaleur.

• Ne pas souder, démonter, ou modifier la pile.

• Ne pas laisser les bornes positives et négatives de la pile entrer en contact l'une avec l'autre via des objets en métal.

• Ne pas ranger ou transporter la pile avec des bijoux métalliques, comme des colliers ou des épingles à cheveux.

• Ne jamais décoller le revêtement de la pile.

- Tout manquement à ce qui précède peut entraîner une surchauffe, une inflammation ou une explosion de l'appareil.

# AVERTISSEMENT

-  **Une fois la pile rechargeable retirée, ne pas la laisser à portée des enfants ou des nourrissons.**
- En cas d'absorption accidentelle, la pile est nocive pour le corps. En pareil cas, consulter un médecin immédiatement.

-  **Si du liquide en provenance de la pile fuit, prendre les mesures suivantes. Ne pas toucher la pile à mains nues.**
- Le liquide en provenance de la pile peut rendre aveugle en cas de contact avec les yeux. Ne pas se frotter les yeux. Laver immédiatement avec de l'eau propre et consulter un médecin.
  - Le liquide en provenance de la pile peut causer une inflammation ou des blessures en cas de contact avec la peau ou des vêtements. Le rincer complètement avec de l'eau propre et consulter un médecin.

## Usage prévu

- Avant et après chaque utilisation, appliquez de l'huile aux endroits indiqués par des flèches. (Voir page 31.)
- La tondeuse peut chauffer durant le fonctionnement et/ou le chargement. Ceci est normal.
- Nettoyez le boîtier uniquement avec un tissu imbibé d'eau courante ou d'eau courante savonneuse. N'utilisez pas de solvant, d'essence, d'alcool ou d'autres produits chimiques.
- Avant d'utiliser un accessoire, vérifiez qu'il a été installé correctement. Sinon ceci pourrait couper trop court les cheveux.
- Après utilisation, rangez la tondeuse dans un endroit sec.
- L'appareil ne doit pas être utilisé sur des animaux.

## Identification des composants

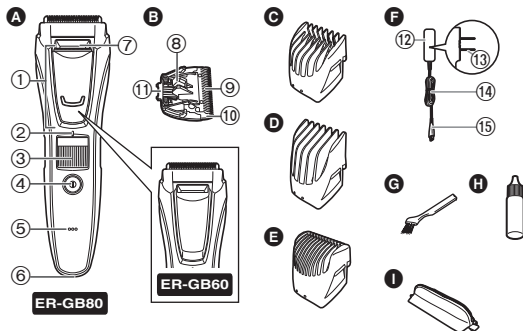

### A Boîtier

- ① Tondeuse de précision **ER-GB80**
- ② Repère d'indication de hauteur de coupe
- ③ Molette (Commande de réglage de hauteur)
- ④ Bouton de mise en marche
- ⑤ Témoin d'état de charge
- ⑥ Prise
- ⑦ Entrée d'eau

### B Lame

- ⑧ Levier de nettoyage
- ⑨ Lame mobile
- ⑩ Lame fixe
- ⑪ Crochet de montage

- C Peigne pour la barbe [A]**  
(1 mm (1/32 po) à 10 mm (13/32 po))

- D Peigne pour les cheveux [B]**  
(11 mm (7/16 po) à 20 mm (51/64 po))

- E Peigne pour les poils du corps **ER-GB80****

- F Adaptateur secteur (RE9-70)**
- ⑫ Adaptateur
  - ⑬ Fiche d'alimentation
  - ⑭ Cordon
  - ⑮ Fiche du cordon d'alimentation

### Accessoires

- G Brosse de nettoyage**  
**H Huile**  
**I Pochette de rangement**



## Recharge de la tondeuse

- Vérifiez que la tondeuse est hors marche.

### 1 Raccordez la fiche du cordon d'alimentation à la prise.

### 2 Branchez l'adaptateur sur une prise du secteur.

- Vérifiez que le témoin d'état de charge est allumé.
- La recharge s'achève au bout de 1 heure environ.

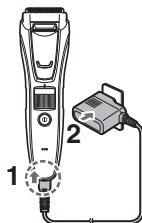

### 3 Débranchez l'adaptateur lorsque le témoin d'état de charge cesse de briller.

- La température ambiante recommandée pour la charge est de 0 – 35 °C (32 – 95 °F). Les performances de la pile peuvent se dégrader en cas de températures extrêmement basses ou élevées et la pile risque de ne pas se charger correctement.
- Une recharge complète fournit assez d'énergie pour environ 50 minutes utilisation. La durée de fonctionnement peut varier selon la fréquence d'utilisation, le mode opératoire et la température ambiante.
- Lorsque vous chargez la tondeuse pour la première fois ou si elle n'a pas été utilisée pendant plus de 6 mois, le témoin sur le boîtier risque de ne pas s'allumer pendant quelques minutes, et la durée de fonctionnement pourrait être réduite. Veuillez charger la tondeuse pendant plus de 8 heures dans ce cas.
- Si la forme de la fiche ne correspond pas à la prise de courant, utilisez un adaptateur de prise de la même configuration.

## Fonctionnement sur courant CA du secteur

Il est possible d'utiliser la tondeuse en branchant l'adaptateur secteur comme pour une recharge classique.

- Si la pile est trop faible, les lames peuvent se déplacer lentement ou s'arrêter, même branché sur secteur. Dans ce cas, rechargez la pile pendant au moins 1 minute.
- La pile sera déchargée, même branchée sur secteur.

## Utilisation de la tondeuse

- Vérifiez que la tondeuse est hors marche.
- Nous conseillons d'utiliser la tondeuse à une température ambiante comprise entre 0 et 35 °C (32 – 95 °F). En dehors de cette plage, elle risque de ne plus fonctionner.

### 1 Installez le peigne souhaité et réglez la hauteur de coupe au besoin. (Voir page 26.)

- Vous pouvez également l'utiliser sans le peigne. (Hauteur de coupe : environ 0,5 mm (1/64 po))
- La longueur des cheveux sera à peine plus longue que la hauteur sélectionnée.

### 2 Appuyez sur le bouton de mise en marche pour mettre l'appareil sous tension.

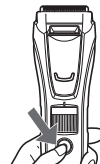

## Utilisation du peigne

- Faites attention à ne pas vous couper la main avec la lame lors de l'installation et du retrait du peigne.
- Vérifiez que la tondeuse est hors marche.

### 1 Montez le peigne sur le boîtier de l'appareil jusqu'à ce qu'il s'encliquète.

Hauteur de coupe (estimation)	Peigne
1 mm (1/32 po) à 10 mm (13/32 po)	Peigne pour la barbe [A]
11 mm (7/16 po) à 20 mm (51/64 po)	Peigne pour les cheveux [B]

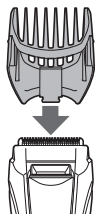

- Le réglage sur 10,5 mm (0,41 po) n'est pas disponible.
- Il n'est pas possible d'ajuster la hauteur de coupe du peigne pour les poils du corps.

Ce peigne coupe à une longueur d'environ 1,5 mm (1/16 po).

### 2 Tournez la molette et ajustez le repère d'indication de hauteur de coupe à la hauteur souhaitée.

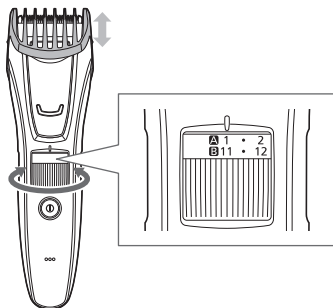

### ► Peigne pour la barbe [A]

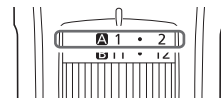

Indicateur		1	•	2	•	3	•	4	•	5	•
Hauteur de coupe (estimation)	mm	1	1,5	2	2,5	3	3,5	4	4,5	5	5,5
	po	1/32	1/16	5/64	3/32	1/8	9/64	5/32	11/64	3/16	7/32

Indicateur		6	•	7	•	8	•	9	•	10
Hauteur de coupe (estimation)	mm	6	6,5	7	7,5	8	8,5	9	9,5	10
	po	15/64	1/4	9/32	19/64	5/16	11/32	23/64	3/8	13/32

### ► Peigne pour les cheveux [B]

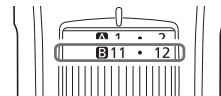

Indicateur		11	•	12	•	13	•	14	•	15	•
Hauteur de coupe (estimation)	mm	11	11,5	12	12,5	13	13,5	14	14,5	15	15,5
	po	7/16	29/64	15/32	1/2	33/64	17/32	9/16	37/64	19/32	39/64

Indicateur		16	•	17	•	18	•	19	•	20
Hauteur de coupe (estimation)	mm	16	16,5	17	17,5	18	18,5	19	19,5	20
	po	5/8	21/32	43/64	11/16	23/32	47/64	3/4	49/64	51/64

### Retrait du peigne

Retirez le peigne du boîtier de l'appareil.



## Taille de la barbe

- Ne pas utiliser avec de la mousse à raser ou lorsque la barbe est humide. Une barbe humide risque de coller à la peau ou de faire des touffes, la rendant difficile à couper.

### Réglage de la longueur de barbe



- Vérifiez que la tondeuse est hors marche.

- 1** Fixez le peigne pour la barbe au boîtier. (Voir page 26.)
- 2** Réglez la hauteur de coupe.
- 3** Tout en maintenant la tondeuse avec le bouton de mise en marche face vers le haut, taillez la barbe en mettant la lame au contact de la peau et en déplaçant la tondeuse à contresens du poil de la barbe.

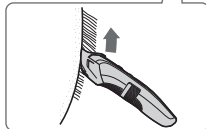

- Des poils de barbe peuvent s'accumuler à l'intérieur du peigne lorsqu'une barbe volumineuse est coupée. Éliminez donc tous les poils de barbe du peigne après chaque utilisation.

## Tailler sans le peigne/tailler le duvet

- 1** Retirez le peigne du boîtier de la tondeuse.
- 2** Tout en maintenant la tondeuse avec le bouton de mise en marche face vers l'extérieur, taillez la barbe en mettant la lame au contact de la peau.

- La tondeuse ne peut pas couper les poils à des longueurs inférieures à 0,5 mm (1/64 po).



### Mise en forme de la barbe

Utilisez la tondeuse sans peigne pour donner de belles formes à votre barbe.

- Utilisez la tondeuse de précision pour tailler les zones étroites et pour une taille détaillée. (Voir page 28.)

#### ► Au-dessus et en-dessous des lèvres

Tout en maintenant la tondeuse avec le bouton de mise en marche face vers le bas, coupez le long d'une ligne avec la lame perpendiculaire à la peau.

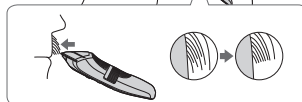
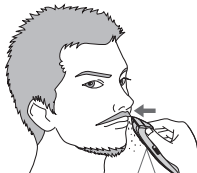

### ► Extrémités de la moustache

Tout en maintenant la tondeuse avec le bouton de mise en marche face vers l'extérieur, taillez graduellement depuis les extrémités en mettant la lame au contact de la peau.



### ► Pattes

Tout en maintenant la tondeuse avec le bouton de mise en marche face vers le bas, taillez la barbe en déplaçant la tondeuse vers le bas avec la lame perpendiculaire aux pattes.

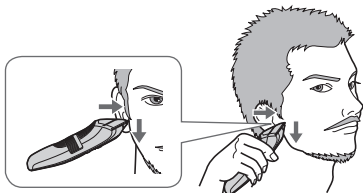

### ► Barbe

Tout en maintenant la tondeuse avec le bouton de mise en marche face vers l'extérieur, taillez la barbe en mettant la lame au contact de la peau et en coupant le long d'une ligne tout en déplaçant la tondeuse vers l'avant.



## Utilisation de la tondeuse de précision ER-GB80

Utilisez la tondeuse de précision pour tailler les zones étroites et pour une taille détaillée.

**1** Retirez le peigne du boîtier de la tondeuse.

**2** Faites glisser la tondeuse de précision jusqu'à sa hauteur maximale.

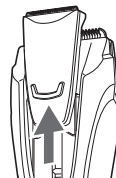

**3** Tout en maintenant la tondeuse avec le bouton de mise en marche face à la peau, taillez la barbe en mettant la lame au contact de la peau.

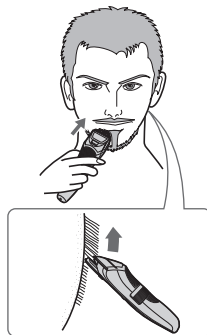

## Coupe des cheveux

- Vérifiez que la tondeuse est hors marche.
- Pour un travail de précision, retirer les dépôts de cheveux entre les utilisations.

### Coupe à une longueur égale



- 1** Fixez le peigne pour cheveux au boîtier. (Voir page 26.)
- 2** Réglez la hauteur de coupe.
- 3** Tout en maintenant le bouton de mise en marche de la tondeuse vers le haut, coupez les cheveux en déplaçant lentement la tondeuse dans le sens inverse de la pousse des cheveux et en vous dirigeant vers le centre de votre tête.



- 4** Coupez en entrecroisant doucement dans plusieurs directions afin de ne pas oublier de zone.

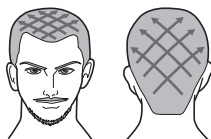

## Réglage de la longueur autour des oreilles et de la nuque



- 1** Fixez le peigne pour cheveux au boîtier. (Voir page 26.)
- 2** Réglez la hauteur de coupe.
- 3** Tout en maintenant le bouton de mise en marche de la tondeuse vers le haut, coupez autour des oreilles et de la nuque (  ) en soulevant petit à petit l'extrémité du peigne de la ligne des cheveux.

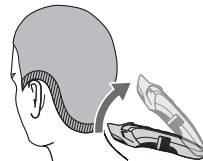

- Pour couper toute la zone à 12 mm (15/32 po), utilisez 9 mm (23/64 po) comme hauteur de coupe sommaire standard pour la nuque.
- Pour couper toute la zone à 9 mm (23/64 po), utilisez 6 mm (15/64 po) comme hauteur de coupe sommaire standard pour la nuque.

### Coupe du duvet autour de la nuque

- 1** Retirez le peigne du boîtier de la tondeuse.
- 2** Maintenez le bouton de mise en marche de la tondeuse vers le bas, en positionnant la lame perpendiculairement à la zone de duvet et déplacez la tondeuse vers le bas, le long de la peau.

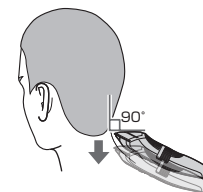

- Il est conseillé de demander à une autre personne pour la coupe autour de vos oreilles et de la nuque.

## Taille des poils du corps



Taillez les aisselles et la ligne du bikini avec le peigne pour poils du corps.

### ER-GB80

- La hauteur de coupe est d'environ 1,5 mm (1/16 po).
- Ne pas utiliser lorsque les poils du corps sont humides.
- Les poils humides du corps risquent de coller à la peau ou de faire des touffes, les rendant difficile à couper.

**1** Fixez le peigne pour les poils du corps au boîtier. (Voir page 26.)

**2** Tout en maintenant le bouton de mise en marche de la tondeuse vers le bas, taillez les poils en mettant la lame au contact de la peau et en déplaçant la tondeuse dans le sens indiqué dans l'illustration.



- Les résultats escomptés risquent de ne pas être atteints si les poils sont trop longs. Dans ce cas, coupez les poils à une longueur d'environ 10 mm (13/32 po) avant d'utiliser la tondeuse.

## Nettoyage de la tondeuse

- Un nettoyage est recommandé après chaque utilisation de l'appareil.

1. Débranchez la tondeuse de l'adaptateur secteur.

### Pour enlever les petites impuretés

2. Retirez le peigne et mettez la tondeuse en marche.
3. Faites couler de l'eau dans l'entrée d'eau située à l'avant du boîtier de l'appareil, rincez soigneusement pendant environ 20 secondes, puis mettez la tondeuse hors marche.

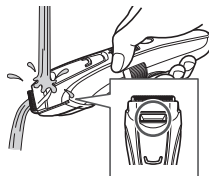

- Rincez avec de l'eau et secouez plusieurs fois pour enlever l'eau.

### Pour enlever les grosses impuretés

2. Retirez le peigne et la lame.
3. Nettoyez la tondeuse, la lame et les peignes à l'eau courante.

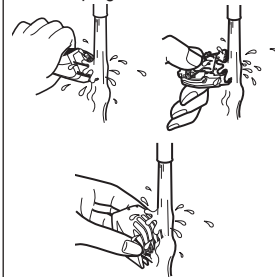

- Rincez avec de l'eau et secouez plusieurs fois pour enlever l'eau.

4. Essayez la tondeuse à l'aide d'une serviette, puis laissez sécher naturellement.
  - La lame séchera plus rapidement si elle est retirée.
5. Appliquez quelques gouttes d'huile sur la lame une fois sèche.
6. Fixez le peigne et la lame à la tondeuse.

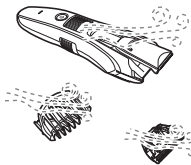

La marque sur la gauche signifie qu'il est possible de nettoyer l'appareil sous un robinet d'eau courante.

## Nettoyage avec la brosse

1. Débranchez la tondeuse de l'adaptateur secteur.
  - Vérifiez que la tondeuse est hors marche.
2. Retirez le peigne du boîtier de la tondeuse.
3. Tenez le boîtier, placez votre pouce contre les lames et poussez-les vers l'extérieur par rapport au boîtier.
4. Brossez pour enlever tous les poils du boîtier et des alentours de la lame.

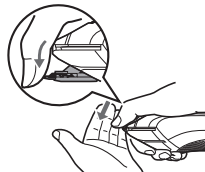

5. Brossez pour enlever tous les poils qui ont été taillés entre la lame fixe et la lame mobile tout en pressant sur le levier de nettoyage pour relever la lame mobile.

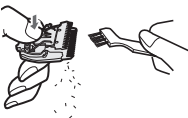

6. Appliquez quelques gouttes d'huile sur la lame.
7. Fixez le peigne et la lame sur la tondeuse.

## Lubrification

Appliquez quelques gouttes d'huile sur la tondeuse avant et après chaque utilisation.

Appliquez une goutte d'huile sur les points indiqués par les flèches.

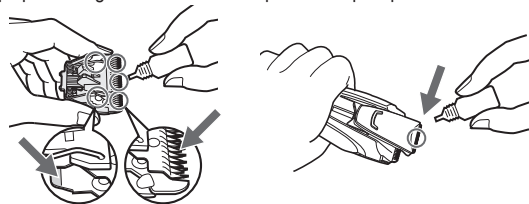

## Réinstallation de la lame

Fixez le crochet de montage dans le montant de lame sur la tondeuse et poussez-le jusqu'à ce qu'il s'enclenche.

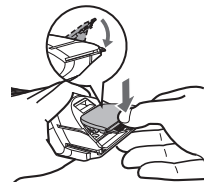

## Dépannage

Problème	Action
La tondeuse n'est plus aussi aiguisée.	► Chargez la tondeuse. (Voir page 25.)
	► Nettoyez la lame et huilez-la. (Voir les pages 30 et 31.)
	► Remplacez la lame. (Voir page 31.)
La tondeuse a cessé de fonctionner.	Chargez la tondeuse. ► Ou bien utilisez l'adaptateur secteur. (Voir page 25.)
	Chargez la pile pendant environ 8 heures en continu pour la recharger complètement. S'il ne reste que quelques utilisations même après le chargement, la pile est en fin de vie. (Une fuite de liquide engendré par la dégradation de la pile en fin de vie est possible.) ► Veuillez contacter un service après-vente agréé pour réparation.
Impossible de charger la pile.	► Poussez entièrement la fiche du cordon d'alimentation dans le boîtier et veillez à ce que le témoin d'état de chargement soit allumé.
	► Chargez à la température de chargement recommandée de 0 °C (32 °F) à 35 °C (95 °F).

Problème	Action
La tondeuse peut être utilisée pendant seulement environ 10 minutes, même après chargement.	► Faites remplacer la pile par un centre de service agréé.
La tondeuse ne peut pas être nettoyée correctement même après avoir fait couler de l'eau depuis l'entrée d'eau.	► Lorsque la tondeuse est très sale, retirez la lame et lavez l'appareil à l'eau. (Voir page 30.)
Émet un bruit fort.	► Vérifiez que la lame est bien fixée.

Si vous ne parvenez toujours pas à résoudre les problèmes, contactez le magasin où vous avez acheté l'unité ou un centre de service autorisé par Panasonic pour la réparation.

## Questions - Réponses

Question	Réponse
La pile sera-t-elle épuisée après une longue période sans utilisation?	► Lorsque l'appareil n'est pas utilisé pendant 6 mois ou plus, la pile s'affaiblit (fuite de liquide de pile, etc.). Rechargez entièrement la pile une fois tous les 6 mois.
La pile peut-elle être chargée avant chaque utilisation?	► Oui, mais il est recommandé que vous rechargez la pile lorsqu'elle est vide. La durée de vie de la pile varie selon les conditions d'utilisation et de stockage.



## Durée de vie de la lame

La durée de vie de la lame varie selon la fréquence et la durée d'utilisation de la tondeuse.

Par exemple, la durée de la lame est approximativement de 3 ans lorsque la tondeuse est utilisée pendant 5 minutes, 10 fois par mois. Même avec un entretien approprié, remplacez les lames si l'efficacité de la coupe est réduite de façon considérable.

## Durée de vie de la pile

La durée de vie de la pile varie en fonction de la fréquence et de la durée d'utilisation. Si la pile est rechargée une fois par mois, la durée de vie sera d'environ 3 ans.

Si le délai de fonctionnement est sensiblement plus court même après une recharge complète, cela signifie que la pile a atteint la fin de sa vie.

## Retrait de la pile rechargeable intégrée

### ATTENTION:

L'appareil que vous vous êtes procuré est alimenté par une pile au nickel-métal-hydrure (NiMH). Pour des renseignements sur le recyclage de la pile, veuillez composer le 1-800-8-BATTERY.



### Retirer la pile rechargeable intégrée avant de jeter la tondeuse.

Cette illustration peut uniquement être utilisée lors de la mise au rebut de la tondeuse, et ne doit pas être utilisée pour sa réparation. Si vous démontez vous-même la tondeuse, elle ne sera plus étanche, ce qui pourrait engendrer son dysfonctionnement.

- Débranchez la tondeuse de l'adaptateur secteur.
- Appuyez sur le commutateur d'alimentation pour mettre l'appareil sous tension, puis laissez-le sous tension jusqu'à ce que la pile soit entièrement déchargée.
- Effectuez les étapes ① à ⑮ et soulevez la pile, puis retirez-la.
- Faites très attention à ne pas court-circuiter la pile.

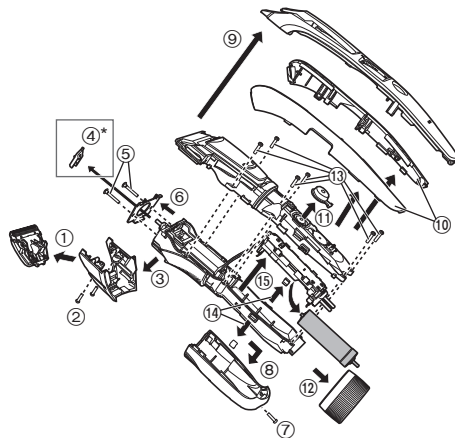

\*ER-GB80 uniquement

## Caractéristiques

Source d'alimentation	Voir la plaque signalétique sur l'adaptateur secteur. (Conversion de tension automatique)
Tension du moteur	1,2 V===
Temps de chargement	Env. 1 heure

Ce produit est destiné uniquement à l'usage domestique.

### Déclaration sur le brouillage radioélectrique de la Commission fédérale des communications

Le présent équipement a fait l'objet d'essais et a été jugé conforme aux limites pour un dispositif numérique de classe B, en vertu du Chapitre 15 des règlements de la FCC. Ces limites sont conçues pour fournir une protection raisonnable contre les interférences nuisibles lorsque l'appareil fonctionne dans une installation résidentielle. Le présent équipement génère, utilise et peut émettre de l'énergie RF s'il n'est pas installé et utilisé conformément au mode d'emploi, ce qui peut provoquer des interférences nuisibles aux communications radio. Cependant, il n'y a aucune garantie que les interférences ne surviendront pas dans une installation particulière. Si cet équipement émet des interférences nuisibles à la réception de la radio ou de la télévision, ce qui peut être déterminé lors de la mise en marche puis hors marche de l'équipement, l'utilisateur doit corriger ces interférences en prenant l'une des mesures suivantes:

- Réorienter ou déplacer l'antenne réceptrice.
- Augmenter la distance entre l'équipement et le récepteur.
- Connecter l'équipement à la prise d'un circuit différent de celui sur lequel le récepteur est connecté.
- Consulter le détaillant ou un technicien spécialisé en radio/TV pour obtenir de l'aide.

Avertissement de la FCC: Pour assurer une conformité continue, installer et utiliser conformément aux consignes fournies. Quelque changement ou modification non expressément approuvé(e) par la partie responsable de la conformité pourrait annuler l'autorité de l'utilisateur à faire fonctionner le présent équipement.

Cet appareil est conforme à la partie 15 des règlements de la FCC. L'utilisation est soumise aux deux conditions suivantes: (1) Cet appareil ne doit pas provoquer d'interférences nuisibles et (2), cet appareil doit supporter toute interférence reçue, y compris les interférences pouvant provoquer un fonctionnement indésirable.

Instrucciones de funcionamiento  
(Electrodoméstico) Recortadora Recargable de Cabello/Barba  
Modelo n.º ER-GB80/ER-GB60

## Contenido

<b>Precauciones de seguridad.....</b>	<b>36</b>	Limpieza del recortador.....	46
Uso previsto.....	40	Solución de problemas.....	48
Identificación de las piezas.....	40	Preguntas más frecuentes.....	48
Carga de el recortador.....	41	Duración de la cuchilla.....	49
Utilización del recortador.....	41	Vida de la batería.....	49
Uso del peine.....	42	Extracción de la batería recargable interna.....	49
Recorte de la barba.....	43	Especificaciones.....	49
Corte de pelo.....	45		
Recortar el vello corporal.....	46		

Gracias por comprar este producto Panasonic.

Antes de poner esta unidad en funcionamiento, lea las instrucciones en su totalidad y guárdelas para su uso en el futuro.

## Precauciones de seguridad

Para reducir el riesgo de sufrir lesiones, descargas eléctricas, o incluso el fallecimiento, y de provocar un incendio o daños en la propiedad, cumpla siempre las precauciones de seguridad que figuran a continuación.

### Explicación de los símbolos

Los siguientes símbolos se usan para clasificar y describir el nivel de peligro, lesión y daño a la propiedad que pueden provocarse debido al incumplimiento de las instrucciones y al uso indebido.



## PELIGRO

Denota un peligro potencial que resultará en una lesión grave o la muerte.



## ADVERTENCIA

Denota un peligro potencial que podría resultar en una lesión grave o la muerte.



## PRECAUCIÓN

Denota un peligro que podría resultar en una lesión leve.

Los siguientes símbolos se usan para clasificar y describir el tipo de instrucciones que deben cumplirse.



Este símbolo se utiliza para advertir a los usuarios de un procedimiento específico de funcionamiento que no debe realizarse.



Este símbolo se utiliza para advertir a los usuarios de un procedimiento específico de funcionamiento que debe seguirse para hacer funcionar la unidad de forma segura.

## INSTRUCCIONES DE SEGURIDAD IMPORTANTES

Al utilizar un dispositivo eléctrico, deben seguirse siempre unas precauciones básicas que incluyen las siguientes: Lea todas las instrucciones antes de utilizar este dispositivo.

### **PELIGRO** Para reducir el riesgo de descargas eléctricas:

1. No intente alcanzar un dispositivo que se haya caído al agua. Desenchúfelo inmediatamente.
2. El cargador no debe sumergirse ni utilizarse en la ducha.
3. No coloque ni guarde el dispositivo donde pueda caerse en una bañera. No lo coloque ni lo deje caer en agua o algún otro líquido.
4. Excepto cuando lo esté cargando, desenchufe siempre este aparato de la toma eléctrica tras utilizarlo.
5. Desenchufe este dispositivo antes de limpiarlo.
6. No utilice un alargador con este dispositivo.

### **ADVERTENCIA** Para reducir el riesgo de quemaduras, fuego, descargas eléctricas o daños personales:

1. Es necesaria una supervisión cercana cuando el dispositivo sea utilizado por o cerca de niños o minusválidos.
2. Utilice este dispositivo solamente para el uso para el que se ha diseñado como se describe en este manual. No utilice ningún accesorio no recomendado por el fabricante.

3. Nunca utilice el dispositivo si tiene el cordón o el enchufe dañado, si no funciona correctamente, o si se ha caído, dañado o mojado. Devuelva el dispositivo a un centro de servicio para examinarlo y repararlo.
4. Mantenga el cable alejado de las superficies calientes.
5. Nunca deje caer ni introduzca ningún objeto por cualquier abertura.
6. No utilice la afeitadora en exteriores o donde se estén utilizando aerosoles (spray) o donde se esté administrando oxígeno.
7. No utilice este dispositivo si el peine está dañado o roto, ya que podría causarle heridas en la cara.
8. Conecte siempre el enchufe al dispositivo y, a continuación, a la toma de corriente. Para desconectarlo, coloque todos los controles en la posición "apagado" y, a continuación, retire el enchufe de la toma de corriente.

## GUARDE ESTAS INSTRUCCIONES

### **ADVERTENCIA**



**No conecte ni desconecte el adaptador a una toma de corriente si tiene las manos mojadas.**

- De lo contrario, podría sufrir descargas eléctricas o lesiones.

**No utilice el aparato si el adaptador de CA está dañado o si la clavija de alimentación queda floja al conectarla en una toma de corriente.**



**No dañe ni modifique, doble energicamente, tire o retuerza el cable.**

**Además, no coloque objetos pesados sobre el mismo ni lo pellizque.**

- De lo contrario, podría provocar una descarga eléctrica o un incendio debido a un cortocircuito.

**No lo utilice de manera que supere la capacidad nominal de la toma de corriente o del cableado.**



- Superar el valor nominal al conectar demasiados enchufes a una toma de corriente puede causar un incendio debido al sobrecalentamiento.

**Este producto tiene una batería recargable integrada. No lo arroje al fuego o a una llama.**



- De lo contrario, podría provocar un sobrecalentamiento, un incendio o una explosión.

**No lo modifique ni lo repare.**



- De lo contrario, podría provocar un incendio, una descarga eléctrica o sufrir lesiones.

Póngase en contacto con un centro de servicio autorizado para su reparación (cambio de batería, etc.).

**Nunca lo desmonte, excepto cuando se deshaga del producto.**



- De lo contrario, podría provocar un incendio, una descarga eléctrica o sufrir lesiones.



## ADVERTENCIA



**No limpie el aparato con agua si el adaptador de CA está acoplado.**

- De lo contrario, podría provocar una descarga eléctrica o un incendio debido a un cortocircuito.



**No utilice otro adaptador distinto al adaptador de CA suministrado. Asimismo, no cargue otro producto con el adaptador de CA suministrado.**

- De lo contrario, podría sufrir quemaduras o provocar un incendio debido a un cortocircuito.



**Guárdelo fuera del alcance de los niños o bebés. No les permita utilizarlo.**

- Ponerse la cuchilla, el cepillo de limpieza y/o el recipiente del aceite en la boca puede provocar accidentes y lesiones.



**Asegúrese siempre de que el aparato esté operando desde una fuente de energía eléctrica acorde con la tensión nominal indicada en el adaptador de CA.**

**Introduzca completamente el adaptador.**

- De lo contrario, podría provocar un incendio o sufrir una descarga eléctrica.

**Suspenda inmediatamente el uso y retire el adaptador si hay una anomalía o un funcionamiento incorrecto.**

- De lo contrario, podría provocar un incendio, sufrir una descarga eléctrica o lesiones.

**<Casos de anomalía o avería>**

• **La unidad principal o el adaptador de CA están deformados o anormalmente calientes.**

• **La unidad principal o el adaptador de CA huelen a quemado.**

• **Se escucha un ruido extraño durante el uso o la carga procedente de la unidad principal o del adaptador de CA.**

- Solicite inmediatamente una revisión o reparación en un centro de servicio autorizado.

**Limpie regularmente la clavija del cable de alimentación y del aparato para evitar la acumulación de polvo.**

- De lo contrario, podría provocar un incendio debido a un fallo del aislamiento provocado por la humedad.

Desconecte el adaptador y límpielo con un paño seco.

**Si se ingiere accidentalmente el aceite, no induzca el vómito. Beba una gran cantidad de agua y póngase en contacto con un médico.**

**Si el aceite entra en contacto con los ojos, enjuáguelos inmediatamente con abundante agua y póngase en contacto con un médico.**

- De lo contrario, podría sufrir problemas físicos.

## ADVERTENCIA

Este aparato no debe ser utilizado por personas (incluyendo niños) con capacidades físicas, sensoriales o mentales reducidas, o con falta de conocimiento y experiencia, a menos que se encuentren bajo supervisión o bajo instrucciones sobre el uso del aparato de una persona responsable de la seguridad. Se debe supervisar a los niños para asegurarse de que no jueguen con el aparato.

- De lo contrario, podría sufrir un accidente o una lesión.

 El cable de alimentación no se puede sustituir. Si se daña el cable, el adaptador de CA debe desecharse.

- De lo contrario, podría sufrir un accidente o una lesión.

## PRECAUCIÓN

No empuje la cuchilla contra la piel.

No utilice este producto con ningún fin distinto de recortar barba, pelo y vello corporal.

 No aplique las cuchillas directamente sobre las orejas o la piel áspera (como, por ejemplo, inflamaciones, heridas o manchas).

- De lo contrario, puede sufrir lesiones cutáneas.

 No permita que alfileres o porquería se peguen a la clavija del cable de alimentación o del aparato.

- De lo contrario, podría provocar una descarga eléctrica o un incendio debido a un cortocircuito.

 No permita que el aparato sufra caídas e impactos.

- De lo contrario, puede provocar lesiones.

No enrolle el cable alrededor del adaptador cuando guarde el aparato.



- De lo contrario, puede causar que el alambre del cable de alimentación se rompa y provocar un incendio debido a un cortocircuito.



Antes de utilizar el aparato, compruebe que las cuchillas no estén ni dañadas ni deformadas.

- De lo contrario, podría sufrir lesiones cutáneas.



Desconecte el adaptador o la clavija del aparato sujetándolos, evitando tirar del cable.

- De lo contrario, podría sufrir una descarga eléctrica o lesiones.

### ► Eliminación de la batería recargable



## PELIGRO

La batería recargable debe utilizarse exclusivamente con este recortador. No utilice la batería con otros productos.

No cargue la batería una vez retirada del producto.

• No la arroje al fuego ni le aplique calor.

• No suelde, desmonte ni modifique la batería.

 No permita que los terminales positivo y negativo de la batería entren en contacto entre ellos a través de objetos metálicos.

• No transporte ni almacene la batería junto con joyas metálicas como por ejemplo collares u horquillas para el pelo.

• No pele el tubo.

- De lo contrario, podría provocar un sobrecalentamiento, un incendio o una explosión.

# ⚠ ADVERTENCIA

Tras retirar la batería recargable, manténgala fuera del alcance de los bebés y los niños.



- La batería produciría lesiones corporales si se ingiriera accidentalmente.

Si esto sucediera, consulte con un médico inmediatamente.

Si el líquido de la batería se filtra hacia fuera, siga los procedimientos que se indican a continuación. No toque la batería con las manos desnudas.



- El líquido de la batería puede producir ceguera si entra en contacto con los ojos.

No se frote los ojos. Lávelos inmediatamente con agua limpia y consulte con un médico.

- El líquido de la batería puede producir inflamación o heridas si entra en contacto con la piel o la ropa.

Lave inmediatamente con agua limpia y consulte con un médico.

## Uso previsto

- Antes y después de cada uso, aplique aceite en todas las partes marcadas con flechas. (consulte la página 47.)
- El recortador puede calentarse durante el uso y/o la carga. Se trata de algo normal.
- Limpie la carcasa sólo con un paño suave ligeramente humedecido con agua corriente o con agua corriente y jabón. No utilice disolvente, bencina, alcohol ni otros productos químicos.
- Antes de utilizar un accesorio, compruebe que lo ha instalado correctamente. De lo contrario, podría recortar el pelo demasiado corto.
- Guarde el recortador en un lugar poco húmedo después de utilizarlo.
- El aparato no se debe utilizar en animales.

## Identificación de las piezas

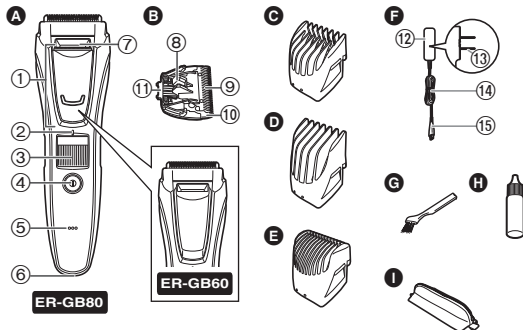

### A Cuerpo principal

- 1 Recortador de precisión **ER-GB80**
- 2 Marca indicativa de longitud de corte
- 3 Dial (Control de ajuste de altura)
- 4 Interruptor de encendido
- 5 Piloto indicador de estado de carga
- 6 Receptáculo de clavija
- 7 Entrada de agua

### B Cuchilla

- 8 Palanca de limpieza
- 9 Cuchilla de movimiento
- 10 Cuchilla estacionaria
- 11 Gancho de montaje

C Peine para barba [A] (de 1 mm (1/32") a 10 mm (13/32"))

D Peine para pelo [B] (de 11 mm (7/16") a 20 mm (51/64"))

E Peine para vello corporal **ER-GB80**

### F Adaptador de CA (RE9-70)

- 12 Adaptador
- 13 Clavija del cable de alimentación
- 14 Cable
- 15 Clavija del aparato

Accesorios

G Cepillo de limpieza

H Aceite

I Estuche



## Carga de el recortador

- Asegúrese de que el recortador esté apagado.

### 1 Conecte la clavija del aparato en el receptáculo de clavija.

### 2 Conecte el adaptador en la toma de corriente.

- Compruebe que el piloto indicador de estado de carga se ilumine.
- La carga se completa tras 1 hora aproximadamente.

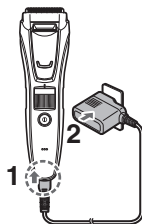

### 3 Desconecte el adaptador cuando el piloto indicador de estado de carga se apague.

- La temperatura ambiente recomendada para la carga es de 0 – 35 °C (32 – 95 °F). El rendimiento de la batería podría disminuir bajo condiciones de temperatura extremadamente baja o alta y la batería podría no cargarse correctamente.
- Una carga completa suministra suficiente potencia para aproximadamente 50 minutos de uso. El tiempo de funcionamiento puede variar en función de la frecuencia de uso, el método de funcionamiento y la temperatura ambiente.
- Cuando cargue el recortador por primera vez o cuando no lo haya utilizado durante más de 6 meses, el piloto indicador del cuerpo principal podría no iluminarse durante unos minutos o el tiempo de funcionamiento podría acortarse. En tales casos, cárguelo durante más de 8 horas.
- Si el tipo de enchufe no encaja con el tomacorriente, utilice un adaptador de enchufe con la configuración adecuada.

## Funcionamiento con CA

Si conecta el adaptador de CA en el recortador del mismo modo que para cargar, y enciende la alimentación, puede utilizarlo.

- Si el nivel de carga de la batería es demasiado bajo, las cuchillas pueden moverse lentamente o detenerse, incluso con la fuente de alimentación de CA. En este caso, cargue la batería durante un mínimo de 1 minuto.
- La batería se descargará, incluso con la fuente de alimentación de CA.

## Utilización del recortador

- Asegúrese de que el recortador esté apagado.
- Recomendamos que se use el recortador en un rango de temperatura ambiente de 0 a 35 °C (32 – 95 °F). Si se utiliza fuera de este rango, el aparato puede dejar de funcionar.

### 1 Coloque el peine deseado y ajuste la longitud de corte. (consulte la página 42.)

- También se puede utilizar sin el peine. (Longitud de corte: aprox. 0,5 mm (1/64"))
- La longitud real del pelo será un poco superior a la altura que defina.

### 2 Pulse el interruptor de encendido para encender el aparato.



## Uso del peine

- Tenga cuidado de no producirse cortes en las manos con la cuchilla cuando coloque o retire el peine.
- Asegúrese de que el recortador esté apagado.

### 1 Coloque el peine en el cuerpo principal hasta que se oiga un clic.

Longitud de corte (estimación)	Peine
de 1 mm (1/32") a 10 mm (13/32")	Peine para barba [A]
de 11 mm (7/16") a 20 mm (51/64")	Peine para pelo [B]

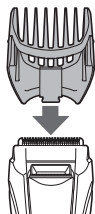

- Nivel de 10,5 mm (0,41") no disponible.
- La longitud de corte del peine para el vello corporal no puede ajustarse. Este peine corta a una longitud de aproximadamente 1,5 mm (1/16").

### 2 Gire el dial y ajuste la marca indicativa de longitud de corte en la posición deseada.

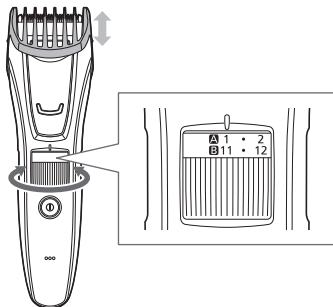

### ► Peine para barba [A]

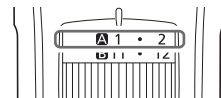

Indicador		1	•	2	•	3	•	4	•	5	•
Longitud de corte (estimación)	mm	1	1,5	2	2,5	3	3,5	4	4,5	5	5,5
	pulgada	1/32	1/16	5/64	3/32	1/8	9/64	5/32	11/64	3/16	7/32

Indicador		6	•	7	•	8	•	9	•	10
Longitud de corte (estimación)	mm	6	6,5	7	7,5	8	8,5	9	9,5	10
	pulgada	15/64	1/4	9/32	19/64	5/16	11/32	23/64	3/8	13/32

### ► Peine para pelo [B]

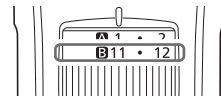

Indicador		11	•	12	•	13	•	14	•	15	•
Longitud de corte (estimación)	mm	11	11,5	12	12,5	13	13,5	14	14,5	15	15,5
	pulgada	7/16	29/64	15/32	1/2	33/64	17/32	9/16	37/64	19/32	39/64

Indicador		16	•	17	•	18	•	19	•	20
Longitud de corte (estimación)	mm	16	16,5	17	17,5	18	18,5	19	19,5	20
	pulgada	5/8	21/32	43/64	11/16	23/32	47/64	3/4	49/64	51/64

### Retirar el peine

Retire el peine del cuerpo principal.



## Recorte de la barba

- No lo utilice cuando aplique espuma de afeitar o cuando la barba esté mojada. La barba mojada puede pegarse a la piel o amontonarse, dificultando el corte.

### Ajuste de la longitud de la barba



- Asegúrese de que el recortador esté apagado.

**1** Coloque el peine para barba en el cuerpo principal. (consulte la página 42.)

**2** Ajuste la altura de recorte.

**3** Sujete el recortador con el interruptor de encendido mirando hacia arriba y recorte la barba tocando la piel con la cuchilla y moviendo el recortador en contra de la dirección del pelo.

- Pueden acumularse restos de pelo dentro del peine cuando se corta una gran cantidad de barba, por lo que deben retirarse los restos de pelo después de cada uso.



## Corte sin peine/corte del vello

**1** Quite el accesorio de peinado.

**2** Sujete el recortador con el interruptor de encendido mirando hacia fuera y toque la piel con la cuchilla para recortar.

- El recortador no puede cortar pelo con una longitud inferior a los 0,5 mm (1/64").



## Dar forma a la barba

Utilice el recortador sin el peine para dar forma a la barba.

- Utilice el recortador de precisión para recortar zonas estrechas y para un recorte minucioso. (consulte la página 44.)

► Por encima y por debajo de los labios

Sujete el recortador con el interruptor de encendido en la parte inferior, corte a lo largo de una línea, con la cuchilla en un ángulo de 90° con respecto a la piel.

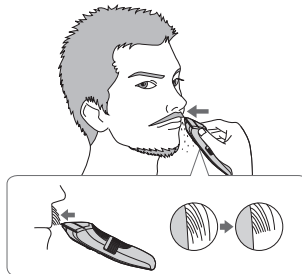

### ► Extremos del bigote

Sujete el recortador con el interruptor de encendido mirando hacia fuera y recorte gradualmente desde los extremos tocando la piel con la cuchilla.



### ► Patillas

Sujete el recortador con el interruptor de encendido en la parte inferior y recorte desplazando el recortador en dirección descendente, con la cuchilla en un ángulo de 90° con respecto a las patillas.

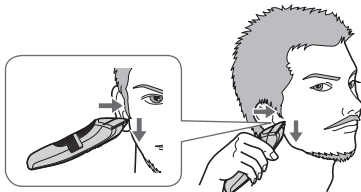

### ► Barba

Sujete el recortador con el interruptor de encendido mirando hacia fuera y recorte tocando la piel con la cuchilla, a lo largo de una línea mientras mueve el recortador hacia delante.



## Uso del recortador de precisión ER-GB80

Utilice el recortador de precisión para recortar zonas estrechas y para un recorte minucioso.

**1** Quite el accesorio de peinado.

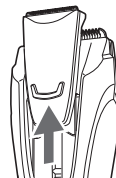

**2** Deslice el recortador de precisión hasta su máxima altura.

**3** Sujete el recortador con el interruptor de encendido mirando hacia la piel y recorte tocando la piel con la cuchilla.



## Corte de pelo

- Asegúrese de que el recortador esté apagado.
- Para mantener la precisión, retire los recortes de pelo después de cada uso.

### Corte de pelo a una longitud uniforme



- 1** Coloque el peine para pelo en el cuerpo principal. (consulte la página 42.)
- 2** Ajuste la altura de recorte.
- 3** Sujete el recortador con el interruptor de encendido mirando hacia arriba y recorte desplazando el recortador lentamente contra la dirección del pelo y hacia la coronilla.



- 4** Corte lentamente mientras desplaza el cortador desde distintas direcciones, para evitar cualquier parte que no se haya cortado.

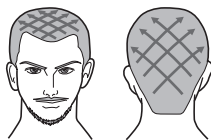

### Ajuste de la longitud alrededor de las orejas y la línea de la nuca



- 1** Coloque el peine para pelo en el cuerpo principal. (consulte la página 42.)
- 2** Ajuste la altura de recorte.
- 3** Sujete el recortador con el interruptor de encendido mirando hacia arriba y corte alrededor de las orejas y la línea de la nuca (  ) levantando la punta del peine de la línea del pelo gradualmente.

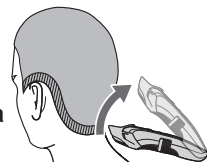

- Cuando corte una zona entera a 12 mm (15/32"), utilice los 9 mm (23/64") como longitud de corte estándar aproximada para la línea de la nuca.
- Cuando corte una zona entera a 9 mm (23/64"), utilice los 6 mm (15/64") como longitud de corte estándar aproximada para la línea de la nuca.

### Cortar el vello alrededor de la línea de la nuca

- 1** Quite el accesorio de peinado.
- 2** Sujete el recortador con el interruptor de encendido en la parte inferior, aplique la cuchilla en dirección perpendicular a la zona del vello y mueva el recortador en dirección descendente a lo largo de la piel.

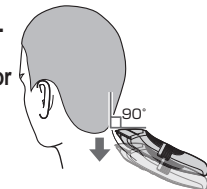

- Se recomienda que otra persona se ocupe de cortar el pelo alrededor de las orejas y la línea de la nuca.

## Recortar el vello corporal



Recorte el vello de las axilas y la línea del bikini con el peine para vello corporal: **ER-GB80**

- La longitud de recorte es de aproximadamente 1,5 mm (1/16").
- No utilice el recortador cuando el vello corporal esté mojado.

El vello corporal mojado puede pegarse a la piel o amontonarse, dificultando el corte.

**1** Coloque el peine para vello corporal en el cuerpo principal. (consulte la página 42.)

**2** Sujete el recortador con el interruptor de encendido en la parte inferior y recorte tocando la piel con la cuchilla y desplazando lentamente el recortador en la dirección que se indica en la ilustración.



- Es posible que no se obtengan los resultados deseados si el pelo es demasiado largo. En tal caso, corte el pelo hasta una longitud de 10 mm (13/32") antes de utilizar el recortador.

## Limpieza del recortador

- Se recomienda limpiar después de cada uso.

1. Retire el recortador del adaptador de CA.

Para eliminar pequeñas manchas

2. Retire el peine y encienda el recortador.
3. Deje correr el agua por la entrada de agua en la parte frontal del cuerpo principal, lave durante aproximadamente 20 segundos, y a continuación, apague el recortador.

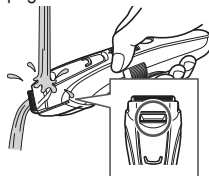

- Enjuague con agua y agite varias veces para eliminar el agua.

Para eliminar una gran cantidad de suciedad

2. Retire el peine y la cuchilla.
3. Lave el recortador, la cuchilla y los peines con agua corriente.

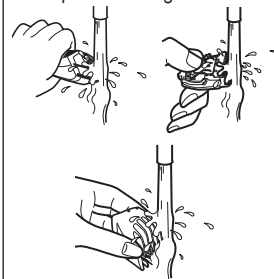

- Enjuague con agua y agite varias veces para eliminar el agua.

4. Limpie el agua con una toalla y deje que seque de forma natural.
  - Se secará más rápido si se retira la cuchilla.
5. Aplique el aceite a la cuchilla después de que se seque.
6. Coloque el peine y la cuchilla en el recortador.

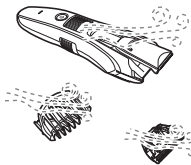

**La marca de la izquierda significa que se puede limpiar bajo un grifo de agua corriente.**

## Limpieza con la escobilla

1. Retire el recortador del adaptador de CA.
  - Asegúrese de que el recortador esté apagado.
2. Quite el accesorio de peinado.
3. Sostenga el cuerpo principal, coloque sus dedos contra las cuchillas y enseguida apártelos del cuerpo principal.
4. Cepille y quite cualquier cabello del cuerpo principal y alrededor de la cuchilla.

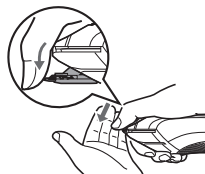

5. Cepille y quite cualquier cabello entre la cuchilla estacionaria y la móvil presionando hacia abajo la palanca de limpieza para alcanzar la cuchilla móvil.
6. Aplique el aceite a la cuchilla.
7. Coloque el peine y la cuchilla en el recortador.

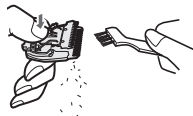

## Lubricación

Aplique el aceite en el recortador antes y después de cada uso. Aplique una gota de aceite a las puntas como indican las flechas.

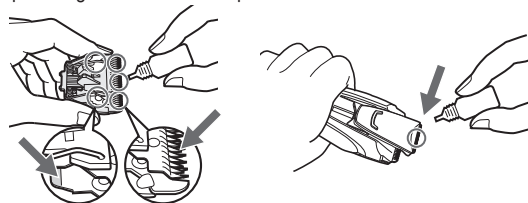

## Reinstalación de la cuchilla

Coloque el gancho de montaje en la montura de la cuchilla del recortador y, a continuación, empuje hacia dentro hasta que oiga un clic.

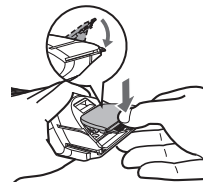

## Solución de problemas

Problema	Acción
El recortador ha perdido eficacia de corte.	▶ Cargue el recortador. (consulte la página 41.)
	▶ Limpie la cuchilla y aplique aceite. (Consulte las páginas 46 y 47.)
	▶ Sustituya la cuchilla. (consulte la página 47.)
El recortador ha dejado de funcionar.	▶ Cargue el recortador. O utilícelo con el adaptador de CA. (consulte la página 41.)
	Cargue la batería durante 8 horas aproximadamente de forma continua para optimizar su estado. Si quedan pocos usos, incluso tras haber efectuado la carga, la batería ha llegado al final de su vida útil. (Es posible que haya fugas de líquido debido a la degradación al final de la vida útil de la batería). Póngase en contacto con un servicio autorizado para su reparación.
El recortador no carga.	▶ Introduzca completamente la clavija del aparato en el cuerpo principal y asegúrese de que el piloto indicador de estado de carga se ilumine.
	▶ Cargue en un entorno con la temperatura de carga recomendada de entre 0 °C (32 °F) y 35 °C (95 °F).

Problema	Acción
El recortador puede utilizarse únicamente 10 minutos, incluso después de haberlo cargado.	▶ Solicite a un servicio técnico autorizado que sustituyan la batería.
El recortador no puede limpiarse correctamente, incluso después de verter agua desde la entrada de agua.	▶ Cuando el recortador esté muy sucio, retire la cuchilla y lávela con agua. (consulte la página 46.)
Emite un sonido agudo.	▶ Confirme que la cuchilla están correctamente colocadas.

Si los problemas persisten, póngase en contacto con el establecimiento en el que adquirió la unidad o con un servicio técnico autorizado por Panasonic para su reparación.

## Preguntas más frecuentes

Pregunta	Respuesta
¿La batería se agotará tras un periodo de tiempo prolongado sin utilizar el aparato?	▶ Cuando el aparato no se utilice durante 6 meses o un periodo de tiempo superior, la batería se debilitará (fugas de líquido de la batería, etc.). Cargue la batería por completo una vez cada 6 meses.
¿La batería puede cargarse antes de cada uso?	▶ Sí, pero se recomienda cargar la batería cuando esté completamente descargada. La vida de la batería variará en función de las condiciones de uso y almacenamiento.



## Duración de la cuchilla

La duración de la cuchilla varía de acuerdo con la frecuencia de uso del recortador.

Por ejemplo, la duración de la cuchilla es aproximadamente de 3 años cuando utiliza el recortador por 5 minutos 10 veces al mes. Sustituya las cuchillas si la eficiencia de corte se reduce a pesar de un mantenimiento adecuado.

## Vida de la batería

La vida de la batería variará según la frecuencia y la duración del uso. Si la batería se carga una vez al mes, su vida útil será de aproximadamente 3 años. Si el tiempo de funcionamiento es significativamente más corto, incluso después de una carga completa, esto indica que la batería ha alcanzado el final de su vida.

## Extracción de la batería recargable interna

### ATENCIÓN:

El producto que ha comprado se alimenta con una batería de hidruros de metal níquel (Ni-MH) reciclable.

Llame al teléfono 1-800-8-BATTERY para obtener información acerca de cómo reciclar esta batería.



### Extraiga la batería recargable incorporada antes de desechar el recortador.

Esta figura solo debe utilizarse en el momento de desechar el recortador; no debe utilizarse para repararlo. Si desmonta usted mismo el recortador, este dejará de ser hermético, lo que puede provocar un funcionamiento incorrecto.

- Retire el recortador del adaptador de CA.
- Pulse el interruptor de encendido para encender el aparato y déjelo encendido hasta que la batería este completamente descargada.
- Siga los pasos ① a ⑮, levante la batería, y a continuación extraígalas.
- Tenga cuidado de no causar un cortocircuito en la batería.

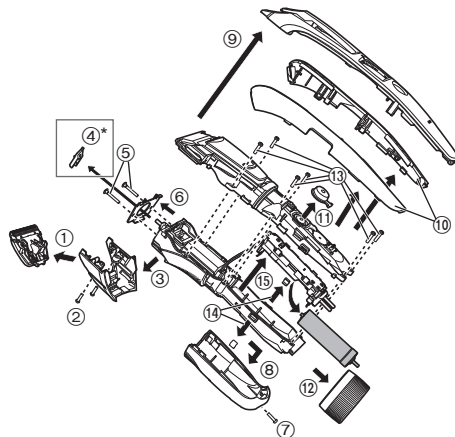

\*sólo para ER-GB80

## Especificaciones

Fuente de energía	Anote el número de placa que se encuentra en el adaptador de CA. (Conversión de voltaje automática)
Voltaje del motor	1,2 V=
Tiempo de carga	Aprox. 1 hora

Este producto está destinado solamente para su uso doméstico.

### Declaración de Interferencia de la Comisión Federal de Comunicaciones

Este equipo ha sido probado y se encuentra en conformidad con los límites establecidos para dispositivos digitales de la Clase B, en aplicación de lo dispuesto en la Sección 15 de los lineamientos de la CFC. Estos límites han sido diseñados para proporcionar protección razonable contra la interferencia perjudicial en una instalación residencial. Este equipo genera, usa y puede irradiar energía de radio frecuencia y, si no se instala y se usa en conformidad con las instrucciones proporcionadas, podría ocasionar interferencia perjudicial a las radio comunicaciones. Sin embargo, no está garantizado que no se presentará ninguna interferencia en una instalación en particular. Si este equipo ocasiona interferencias perjudiciales en la recepción de radio o de televisión, lo cual se puede determinar apagando y encendiendo el equipo, se le pide al usuario tratar de corregir la interferencia mediante la realización de una de las siguientes medidas:

- Cambie de orientación o de lugar la antena de recepción.
- Incremente la separación entre el equipo y el receptor.
- Conecte el equipo en una toma de corriente que sea de un circuito diferente a aquel en el que está conectado el receptor.
- Póngase en contacto con el distribuidor o con un técnico experimentado en radio/TV para solicitar ayuda.

Precauciones de la CFC: Para garantizar la conformidad de forma continua, instale y use el aparato de acuerdo a las instrucciones proporcionadas. Cualquier cambio o modificación que se realice que no esté aprobado por la parte responsable de la conformidad podría invalidar la autoridad del usuario para usar este equipo.

Este dispositivo está en conformidad con la parte 15 de la normativa de la FCC. El funcionamiento está sujeto a las siguientes dos condiciones: (1) Este dispositivo no puede causar interferencias perjudiciales, y (2) este dispositivo debe aceptar cualquier interferencia recibida, incluyendo interferencias que podrían producir un funcionamiento no deseado.

**PARA SU CONVENIENCIA, AHORA DISPONEMOS DE UNA LÍNEA NACIONAL DE LLAMADA GRATIS PARA LA COMPRA DE ACCESORIOS (SOLAMENTE EN USA); LLAME AL 1-800-332-5368.**



**IN USA CONTACT:**

Panasonic Corporation of North America  
Two Riverfront Plaza, Newark, NJ 07102-5490

**IN CANADA CONTACT:****AU CANADA, COMMUNIQUEZ AVEC:**

Panasonic Canada Inc.  
5770 Ambler Drive, Mississauga, Ontario L4W 2T3  
www.panasonic.com

**EN MEXICO CONTACTE CON:**

Panasonic de México S.A. de C.V.  
Félix Cuevas No. 6 Piso 2 y 3  
Col. Tlacoquemecatl Del Valle  
Del. Benito Juárez  
México, D.F. C.P.03200  
01 (55) 5488-1000

**EN PANAMA CONTACTE CON:**

Panasonic Latin America. S.A.  
P.O. Box 0816-03164  
Panama, Republic of Panama  
(507) 229-2955

**Service • Assistance • Accessories**  
**Dépannage • Assistance • Accessoires**

Call 1-800-338-0552 (In USA)

<http://www.panasonic.com/personalcare>

<http://www.us.panasonic.com/consumersupport>

[www.panasonic.ca/english/support](http://www.panasonic.ca/english/support) (In Canada)

[www.panasonic.ca/french/support](http://www.panasonic.ca/french/support) (Au Canada)

<http://www.panasonic.com>