

INSTRUCTIONS D'INSTALLATION

Ventilateur

Disponibilité des pièces de rechange, des services de réparation et des renseignements pour l'entretien ou la réparation	
Pièces de rechange	
<input checked="" type="checkbox"/>	Sous-ensembles disponibles uniquement auprès d'un distributeur de pièces agréé
Services de réparation	
<input checked="" type="checkbox"/>	Limités aux sous-ensembles
Renseignements pour l'entretien ou la réparation	
<input checked="" type="checkbox"/>	Entretien par le client dans le manuel d'utilisation

N° de modèle FV-0511VF1
FV-0511VFC1

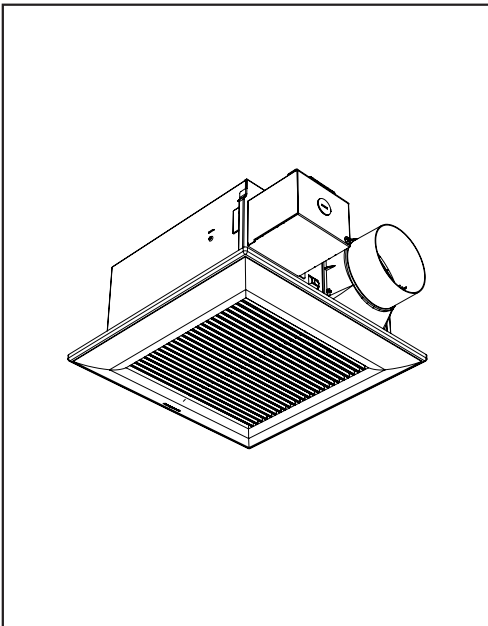

Table des matières

CONSIGNES DE SÉCURITÉ	2~4
DESCRIPTION	4
DÉBALLAGE	4
ACCESSOIRES FOURNIS	4
DIMENSIONS	5
SCHÉMA DE CONNEXION	5
CARACTÉRISTIQUES	6
INSTALLATION (RÉNOVATION)	7~8
INSTALLATION (NOUVELLE CONSTRUCTION)	9~10
ENTRETIEN ET NETTOYAGE	11
GUIDE PRATIQUE D'INSTALLATION	ENDOS
SPÉCIFICATIONS	ENDOS
SERVICE APRÈS-VENTE	ENDOS

LIRE ET CONSERVER CE MANUEL

Nous vous remercions d'avoir acheté ce produit Panasonic.

Veuillez lire attentivement ces instructions avant d'essayer d'installer, d'utiliser ou de réparer ce produit Panasonic. Veuillez lire attentivement les « CONSIGNES DE SÉCURITÉ ».

La non-observation de ces instructions peut entraîner un risque de blessures corporelles ou de dommages matériels.

Veuillez expliquer aux utilisateurs comment utiliser et effectuer l'entretien de ce produit après l'installation et leur présenter ce manuel.

Veuillez conserver ce manuel pour référence ultérieure.



CONSIGNES DE SÉCURITÉ

Pour votre sécurité

Afin de réduire les risques de blessures, de décès, de chocs électriques, d'incendie, de dysfonctionnement et de dommages aux équipements ou aux biens, veuillez toujours observer les consignes de sécurité suivantes.

Explication des panneaux d'avertissement

Les panneaux d'avertissement ci-dessous servent à classer et à décrire les niveaux de risque, de blessure et de dommage aux biens résultant du non-respect de l'avertissement et d'une utilisation inappropriée.



Indique un risque potentiel pouvant entraîner des blessures graves, voire mortelles.



Indique un risque potentiel pouvant entraîner des blessures légères.



Indique un risque potentiel pouvant entraîner des dommages matériels.

Les symboles suivants servent à classer et à indiquer les types d'instruction à observer.

	Ce symbole sert à alerter les utilisateurs de la présence d'une procédure précise à suivre afin d'utiliser l'appareil en toute sécurité.
	Ce symbole sert à alerter les utilisateurs de la présence d'une procédure d'utilisation spécifique à ne pas exécuter.
	Ce symbole sert à alerter les utilisateurs de ne pas démonter l'équipement.
	Ce symbole sert à alerter les utilisateurs de s'assurer de la mise à la terre lors de l'utilisation de l'équipement avec la borne de terre.



Afin de réduire le risque d'incendie, de chocs électriques ou de blessures, observer les mesures suivantes :

- N'utiliser l'appareil qu'aux fins prévues et recommandées par son fabricant. Pour toute question, communiquer avec ce dernier.
- Avant de nettoyer ou de faire l'entretien du ventilateur, couper l'alimentation sur le panneau de service et verrouiller le dispositif d'alimentation afin de prévenir tout rétablissement accidentel. Si le verrouillage n'est pas possible, poser un avis très visible sur le panneau de service.
- L'installation et les connexions électriques doivent être confiées à une personne qualifiée, conformément aux codes et aux normes applicables, y compris les normes en matière de parement pare-feu.
- Afin de prévenir tout risque de contre-tirage, un débit d'air suffisant est requis pour assurer la combustion et l'évacuation des gaz par la cheminée de tout appareil de combustion. Suivre les instructions du fabricant de l'équipement de chauffage et observer les normes de sécurité en vigueur en matière de prévention des incendies de même que celles des codes locaux.
- Lors d'une découpe dans un mur ou un plafond ou lors du perçage, prendre garde de ne pas endommager le câblage électrique et toute autre installation cachée.
- Tout ventilateur à conduit de sortie doit donner directement sur l'extérieur.
- Si ce ventilateur doit être installé au-dessus d'une baignoire ou d'une douche, s'assurer qu'il soit approprié pour ce type d'utilisation et qu'il soit connecté à un circuit de dérivation de type GFCI (disjoncteur de fuite de terre).

CONSIGNES DE SÉCURITÉ (SUITE)



AVERTISSEMENT



Ces modèles sont approuvés par l'UL pour installation dans des enceintes de baignoire ou de douche.



Ne pas démonter l'appareil pour le reconstruire. Cela pourrait provoquer un incendie ou un choc électrique.



Si ce produit ne doit plus être utilisé, il doit être retiré du plafond pour éviter qu'il ne tombe.



Les solives du plafond doivent pouvoir supporter une charge statique de plus de cinq fois le poids du ventilateur.



Ne pas installer le ventilateur selon une méthode non approuvée dans les instructions.



Ne pas utiliser ce ventilateur avec un système de commande électronique de vitesse à semiconducteur. Les commandes à semiconducteur peuvent provoquer une distorsion harmonique susceptible d'entraîner un ronflement du moteur.



Cet appareil doit être relié à la terre.



ATTENTION



Ne pas installer ce ventilateur dans un endroit où la température intérieure de la pièce peut dépasser 40 °C (104 °F).



S'assurer que la tension nominale de l'alimentation secteur est 120 V c.a., 60 Hz.



Observer tous les codes d'électricité et de sécurité, y compris le Code canadien de l'électricité et la réglementation en matière de santé et sécurité au travail.



Toujours débrancher l'appareil avant d'effectuer tout travail sur le ventilateur, le moteur ou la boîte de jonction, ou à proximité.



Protéger le cordon d'alimentation contre les arêtes vives, les lubrifiants, la graisse, les surfaces chaudes, les substances chimiques ou tout objet susceptible de l'endommager.



Ne pas plier le cordon d'alimentation.



Pour ventilation générale seulement. Ne pas utiliser pour l'évacuation de vapeurs ou de matériaux dangereux ou explosifs.



Ne pas utiliser dans une aire de cuisson. (Fig. A)



Les pièces à fins spéciales ou dédiées, telles que les accessoires de montage, doivent être utilisées lorsqu'elles sont fournies.

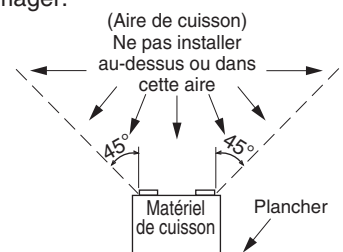

Fig. A

CONSIGNES DE SÉCURITÉ (SUITE)

AVIS



S'assurer d'un air d'appoint suffisant pour une ventilation efficace.



Ne pas installer le ventilateur où les conduits ont l'une ou l'autre des formes ci-dessous.



Courbure excessive



Courbures successives



Conduit étroit

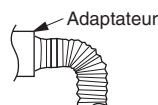

Courbure près de l'adaptateur de conduit



Ne pas connecter plusieurs unités en parallèle. Si deux ou plusieurs appareils sont connectés à un commutateur en parallèle, les appareils peuvent ne pas fonctionner.

DESCRIPTION

Ces produits disposent de la certification UL, numéro de dossier UL E78414.

Ces produits utilisent un ventilateur sirocco entraîné par un moteur c.c. alimenté par un transformateur intégré. Le moteur est conçu pour avoir une durée de vie prolongée, une haute réponse dynamique, un fonctionnement à plus haute vitesse et une consommation efficace de l'énergie. La grille à ressorts se retire facilement du boîtier du ventilateur. Un registre inclus prévient les contre-courants d'air. Le souffleur utilise un ventilateur sirocco à haute performance conçu pour réduire le niveau de bruit.

(FV-0511VFC1 seulement)

Ce modèle de ventilateur Panasonic est équipé d'un capteur d'humidité qui met automatiquement en marche le ventilateur lorsque l'humidité augmente rapidement ou lorsque l'humidité relative dépasse un point prédéterminé entre 30 % et 80 %.

DÉBALLAGE

Déballer le ventilateur et le retirer avec précaution de l'emballage.

Consulter la liste des accessoires fournis pour vérifier qu'aucune pièce ne manque.

ACCESSOIRES FOURNIS

Pièce	Apparence	Quantité
Grille		1
Support Flex-Z Fast™ (avec 4 vis-tarauds – ST4.2X20)		1
Vis autoperceuse		4
Vis mécanique (M4X8)		1

Pièce	Apparence	Quantité
Garantie		1
Instructions d'installation		1
Guide de démarrage rapide		1
Réducteur de conduit de 3 po (en option)		1

DIMENSIONS

Unités : mm (po)

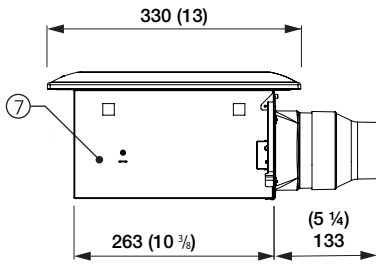
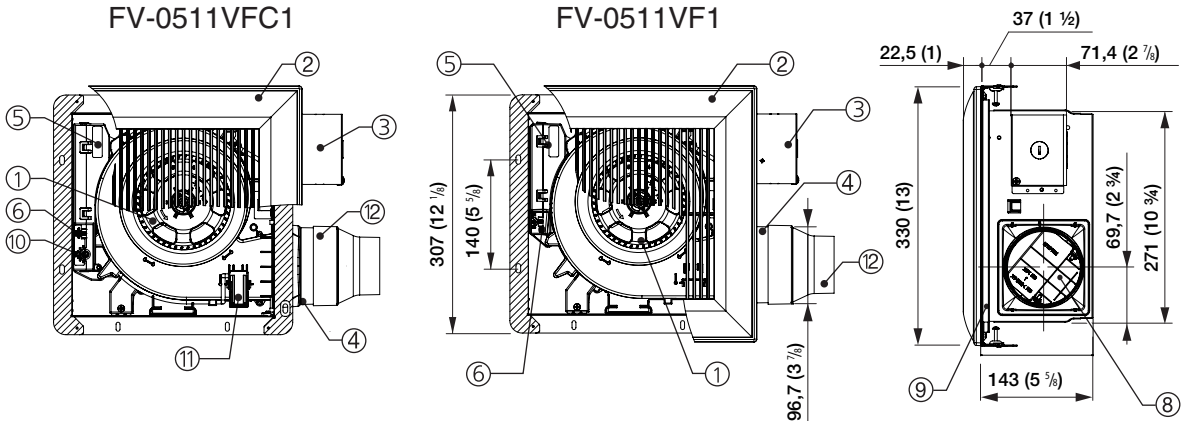

N°	Pièce	N°	Pièce
①	Lame	⑦	Boîtier du ventilateur
②	Grille	⑧	Registre
③	Boîte de jonction	⑨	Support Flex-Z Fast™
④	Adaptateur	⑩	Activation du sélecteur de réglage de l'humidité (FV-0511VFC1 seulement)
⑤	Boîte de circuit imprimé	⑪	Capteur de condensation (FV-0511VFC1 seulement)
⑥	Sélecteur Pick-A-Flow™	⑫	Réducteur de conduit (en option)

SCHÉMA DE CONNEXION

FV-0511VFC1

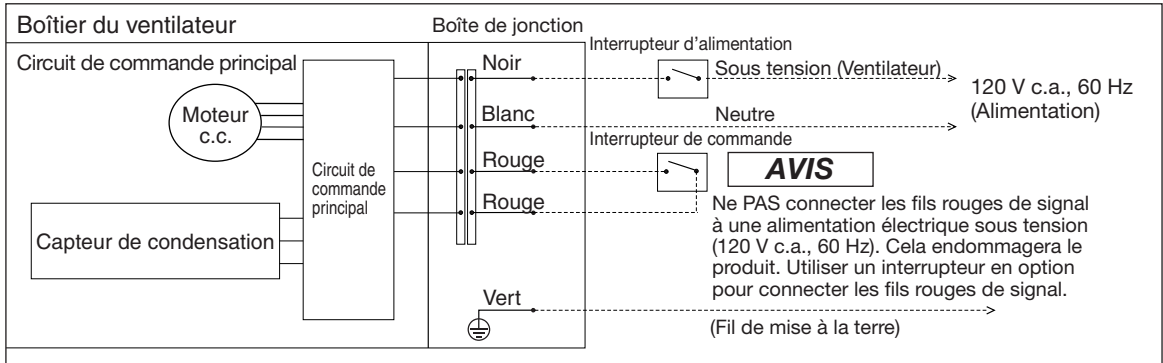

FV-0511VF1

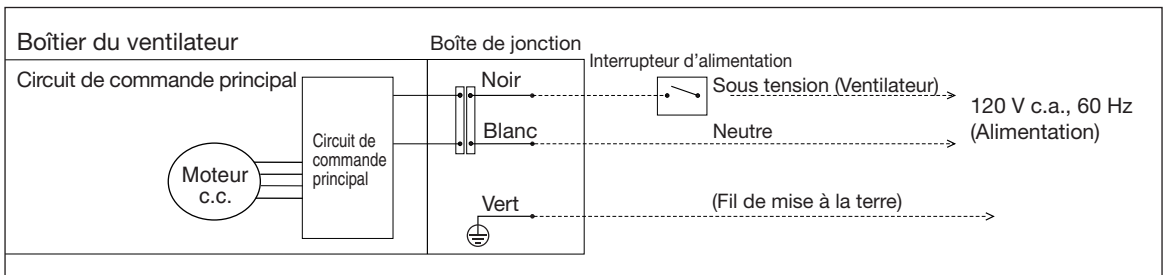

CARACTÉRISTIQUES

Ces produits font appel à des technologies de pointe innovantes qui offrent un certain nombre de caractéristiques uniques personnalisables permettant d'améliorer la qualité de l'air intérieur. Lire ce manuel afin de découvrir les avantages de ce ventilateur modulaire et personnalisable.

Rendement optimal de ventilation :

La longueur du conduit, les coudes et d'autres facteurs augmentent la pression statique qui peut nuire au rendement de la plupart des ventilateurs. Ces ventilateurs utilisent la technologie de microprocesseur SmartFlow™ qui surveille la pression statique dans le système et accélère ou ralentit la vitesse de rotation du ventilateur en fonction de la quantité de résistance à l'intérieur des conduits. Cette fonction permet l'utilisation du ventilateur selon son classement en évitant les problèmes éventuels d'installation.

Importantes économies d'énergie :

Ces produits sont fabriqués à l'aide de la technologie des moteurs à courant continu. Le moteur à courant continu a un rendement énergétique de 30 % à 70 % supérieur aux exigences minimales ENERGY STAR.

[Pour les modèles : FV-0511VF1 et FV-0511VFC1]

Fonction Pick-A-Flow™ :

Ce produit comprend un sélecteur de vitesse Pick-A-Flow™.

Le sélecteur Pick-A-Flow™ sur la face du produit permet de choisir entre 50, 80 ou 110 pi³/min. Ce produit peut fonctionner de manière continue ou intermittente, selon les besoins du propriétaire.

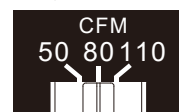
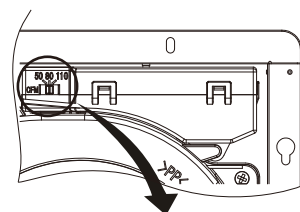

Sélecteur Pick-A-Flow™

Sélection du débit d'air (pi³/min)			Réglage en usine
50	80	110	80 pi³/min

[Pour le modèle : FV-0511VFC1]

Le débit d'air peut être réglé à l'aide du sélecteur Pick-A-Flow™, et les déclencheurs d'humidité peuvent être réglés en ajustant le sélecteur de réglage de l'humidité. Voir le tableau de fonctionnement visuel ci-dessous.

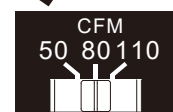
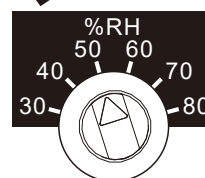
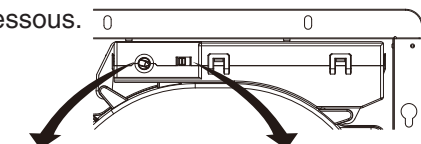
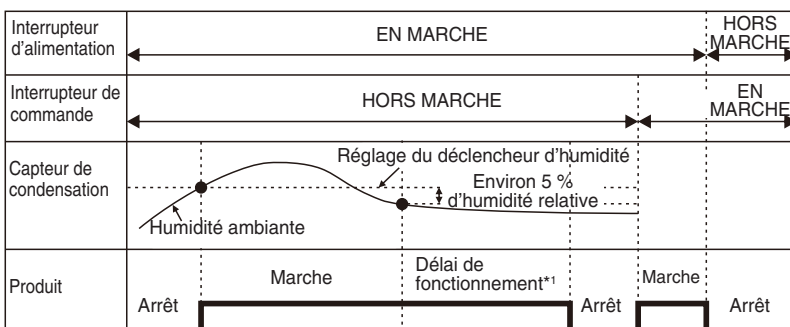

Sélecteur d'activation des réglages d'humidité

*1 Le produit continuera à fonctionner pendant environ 20 minutes après que le capteur aura détecté que l'humidité relative est d'environ 5 % inférieure au réglage de l'humidité avant l'arrêt.

Nota :

1. L'interrupteur d'alimentation doit être mis en marche en tout temps.
2. Ce produit fonctionne lorsque l'humidité augmente rapidement sans atteindre le réglage du déclencheur d'humidité, et s'arrête après le délai de fonctionnement.
3. L'activation des réglages d'humidité sur le sélecteur est continue pour une humidité relative entre 30 % et 80 %.
4. L'humidité détectée par le capteur peut différer de celle de votre hygromètre.
5. Le produit peut se mettre en marche et s'arrêter si l'humidité est constamment près du point de déclenchement. On peut y remédier en augmentant le réglage du déclencheur d'humidité sur le sélecteur.
6. Le ventilateur fonctionne pendant 20 minutes lorsque l'interrupteur est mis en marche pour la première fois, quels que soient les réglages du capteur d'humidité ou de l'interrupteur de commande. Au bout de 20 minutes, le ventilateur repasse en mode capteur.

INSTALLATION (RÉNOVATION)

IMPORTANT :
Retirer le ruban adhésif placé sur le registre et l'adaptateur avant l'installation.

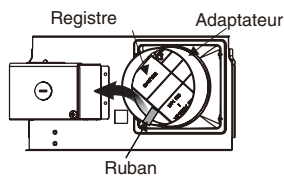

AVERTISSEMENT

- ! Débrancher l'alimentation électrique avant d'installer l'appareil.
- ! Porter des gants protecteurs lors de la procédure d'installation suivante.

1 Installation du support Flex-Z Fast™

La position du support Flex-Z Fast™ peut être ajustée de 16 po à 24 po entre les solives.

Unités : mm (po)

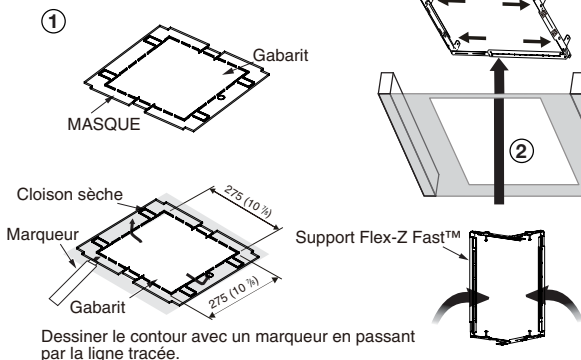

- 1 Retirer le ventilateur existant et utiliser le gabarit de masquage du boîtier pour marquer l'ouverture au plafond et découper le plafond le long de la ligne marquée.
- 2 Insérer le support Flex-Z Fast™ dans l'ouverture et l'allonger.

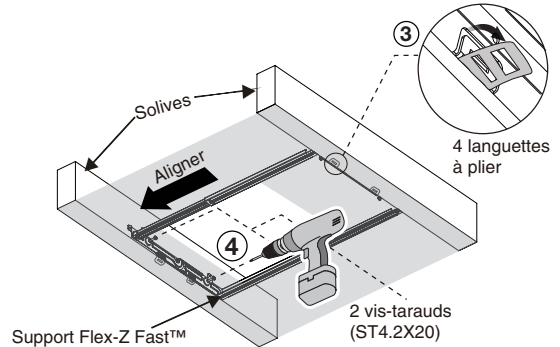

- 3 Plier vers le bas les 4 languettes et aligner le support sur la solive.
- 4 Installer le support Flex-Z Fast™ sur la solive à l'aide des 2 vis-tarauds préinstallées.

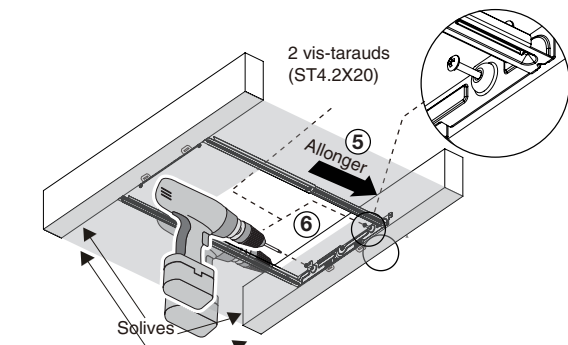

- 5 Allonger le support jusqu'à l'autre solive.
- 6 Installer le support sur la solive à l'aide des 2 vis-tarauds préinstallées.

2 Installation d'un conduit d'échappement circulaire

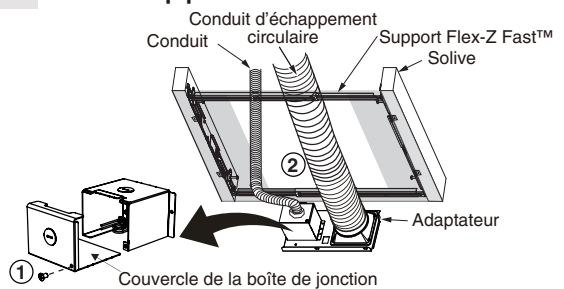

- 1 Retirer la vis du couvercle de la boîte de jonction et fixer le conduit ou le réducteur de tension au trou à défoncer de la boîte de jonction.
- 2 Installer le conduit d'échappement circulaire, le fixer à l'aide de pinces ou d'attaches et le sceller avec du mastic ou du ruban en aluminium approuvé. Un conduit circulaire de 3 po ou 4 po est nécessaire pour le raccordement à la partie correspondante de l'adaptateur.

3 Connexion des fils

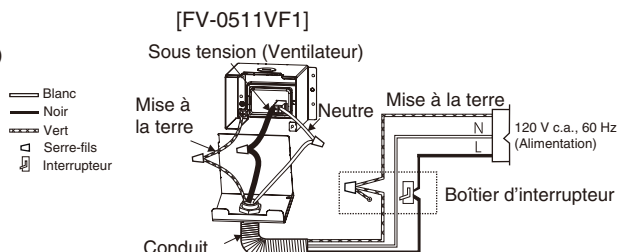
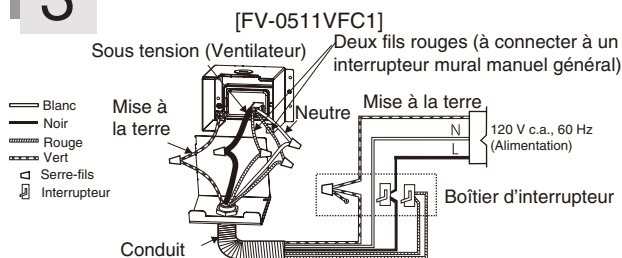

- 1 Consulter le SCHÉMA DE CÂBLAGE. (Page 5)
Respecter tous les codes de sécurité électrique locaux ainsi que le Code canadien de l'électricité. Utiliser des serre-fils homologués UL pour connecter les fils du ventilateur. Après avoir connecté les fils, remplacer le couvercle de la boîte de jonction.

4 Installation de l'adaptateur

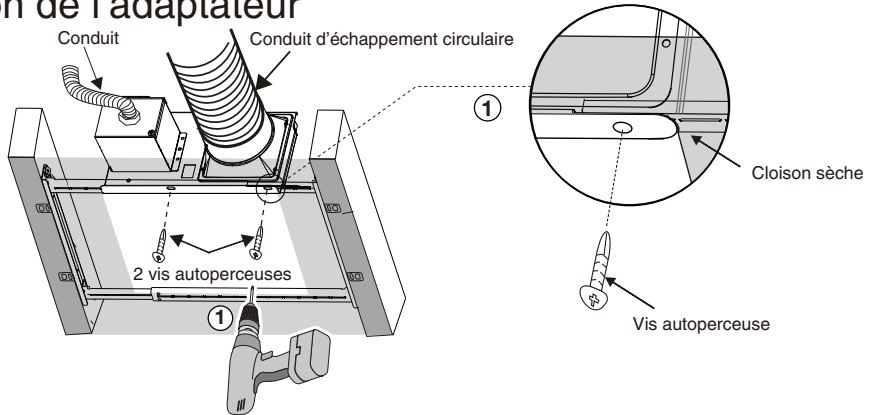

- 1 Installer l'adaptateur au support Flex-Z Fast™ à l'aide des 2 vis autoperceuses.

5 Insertion du boîtier du ventilateur

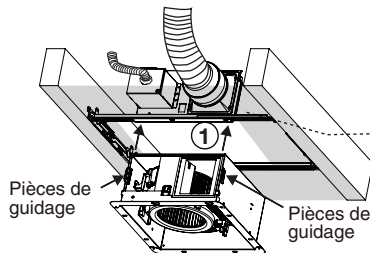

- 1 Insérer le boîtier du ventilateur et le faire glisser dans l'adaptateur en utilisant les pièces de guidage jusqu'à ce que le crochet s'enclenche.

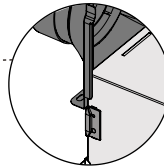

6 Fixation du boîtier du ventilateur

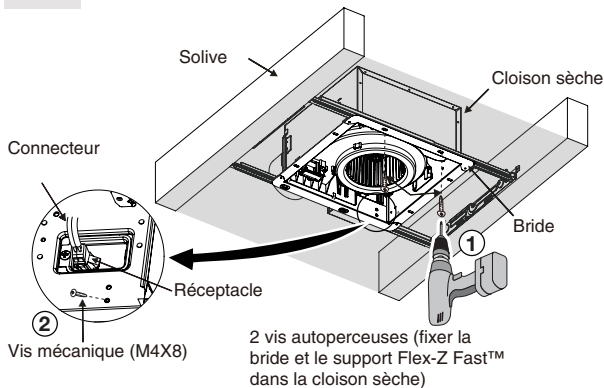

- 1 Fixer le boîtier du ventilateur au support Flex-Z Fast™ à l'aide des 2 vis autoperceuses.
- 2 Brancher le connecteur sur le réceptacle et fixer le boîtier du ventilateur à l'adaptateur à l'aide de la vis mécanique (M4X8).

7 Scellage

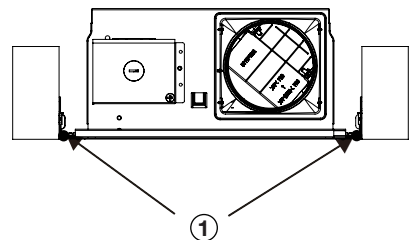

- 1 Lorsque le boîtier du ventilateur est monté et fixé, remplir l'espace entre la bride et le plafond avec du calfeutrage ou un autre matériau de calfeutrage pour empêcher les fuites d'air.
- 2 Régler le sélecteur Pick-A-Flow™. (Voir l'explication sous « CARACTÉRISTIQUES »). (Page 6)

8 Installation de la grille

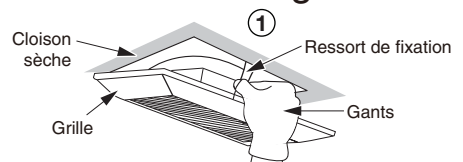

- 1 Insérer les ressorts de fixation dans la fente comme illustré pour fixer la grille au boîtier du ventilateur.

ATTENTION

! Lors de l'installation de la vis mécanique (étape 6), éviter de croiser ou d'endommager les filetages et que la vis entre en contact avec le support Flex-Z Fast™.

INSTALLATION (NOUVELLE CONSTRUCTION)

IMPORTANT :
Retirer le ruban adhésif placé sur le registre et l'adaptateur avant l'installation.

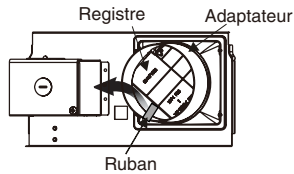

AVERTISSEMENT

- ⚠ Débrancher l'alimentation électrique avant d'installer l'appareil.
- ⚠ Porter des gants protecteurs lors de la procédure d'installation suivante.
- ⚠ S'assurer que la boîte de jonction renferme tous les fils et qu'elle est entièrement de niveau avant de la fixer en place avec la vis fournie.

1 Installation du support Flex-Z Fast™

La position du support Flex-Z Fast™ peut être ajustée de 16 po à 24 po entre les solives.

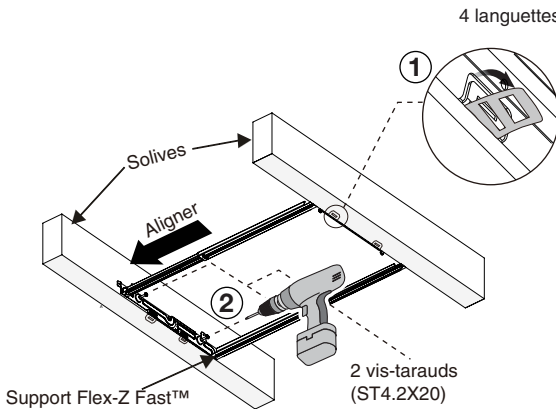

- ① Plier vers le bas les 4 languettes et aligner le support sur la solive.
- ② Installer le support sur la solive à l'aide des 2 vis-tarauds préinstallées.

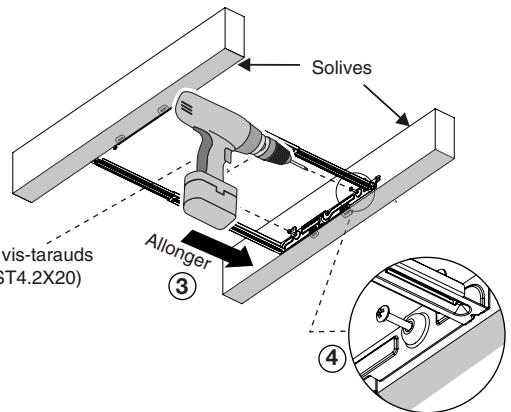

- ③ Allonger le support jusqu'à l'autre solive.
- ④ Installer le support sur la solive à l'aide des 2 vis-tarauds préinstallées.

2 Installation d'un conduit d'échappement circulaire

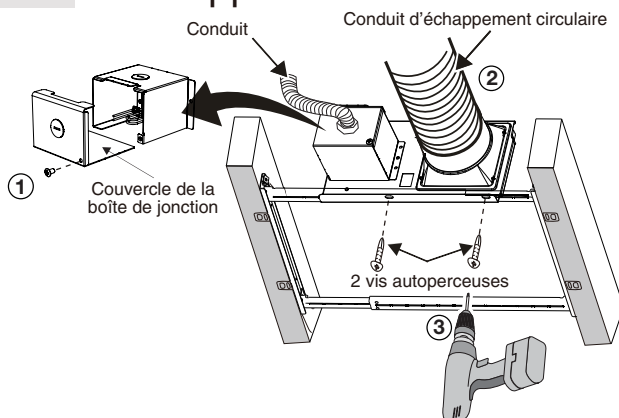

- ① Retirer la vis du couvercle de la boîte de jonction et fixer le conduit ou le réducteur de tension au trou à défoncer de la boîte de jonction.
- ② Installer le conduit d'échappement circulaire, le fixer à l'aide de pinces ou d'attaches et le sceller avec du mastic ou du ruban en aluminium approuvé. Un conduit circulaire de 3 po ou 4 po est nécessaire pour le raccordement à la partie correspondante de l'adaptateur.
- ③ Installer l'adaptateur au support Flex-Z Fast™ à l'aide des 2 vis auto-perceuses.

3 Connexion des fils

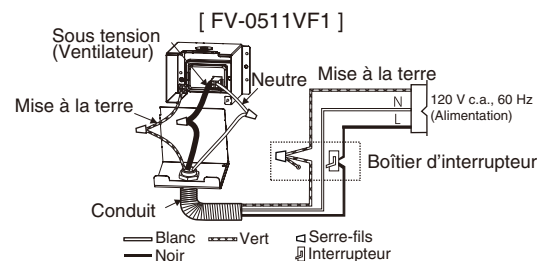
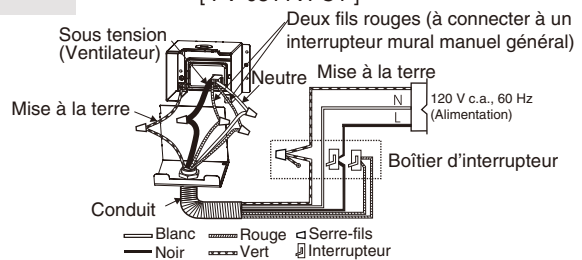

- ① Consulter le SCHÉMA DE CÂBLAGE. (Page 5) Respecter tous les codes de sécurité électrique locaux ainsi que le Code canadien de l'électricité. Utiliser des serre-fils homologués UL pour connecter les fils du ventilateur. Après avoir connecté les fils, remplacer le couvercle de la boîte de jonction.

4 Insertion du boîtier du ventilateur

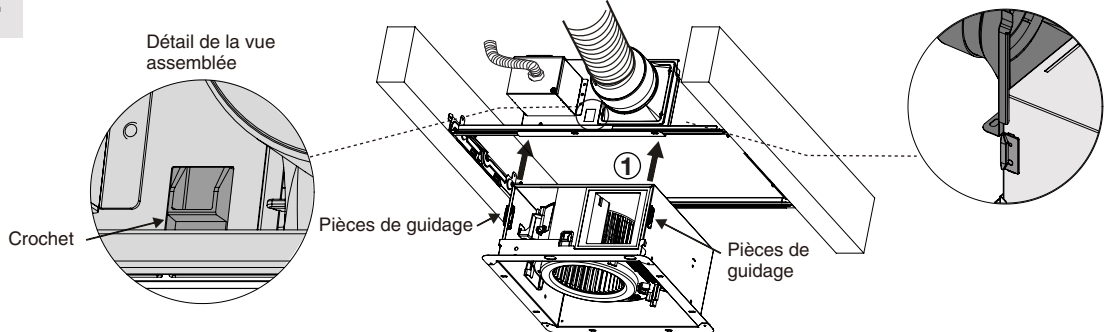

- ① Insérer le boîtier du ventilateur et le faire glisser dans l'adaptateur en utilisant les pièces de guidage jusqu'à ce que le crochet s'enclenche.

5 Fixation du boîtier du ventilateur

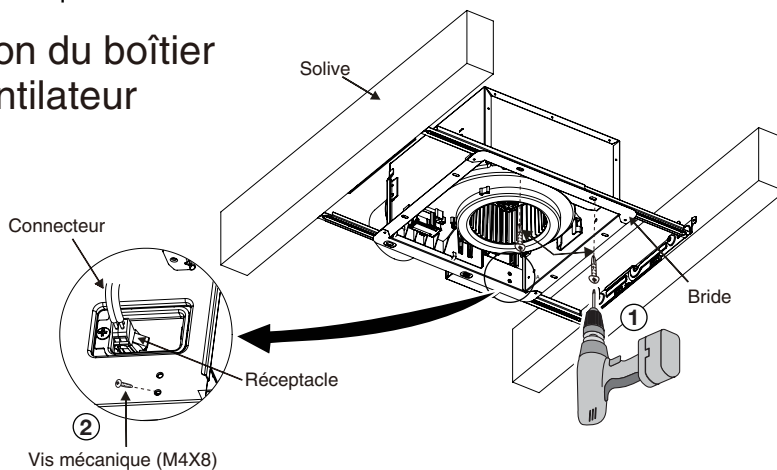

- ① Alors que la bride chevauche le support Flex-Z Fast™, la fixer à l'aide des 2 vis autoperceuses.
 ② Brancher le connecteur sur le réceptacle et fixer le boîtier du ventilateur à l'adaptateur à l'aide de la vis mécanique (M4X8).

6 Scellage

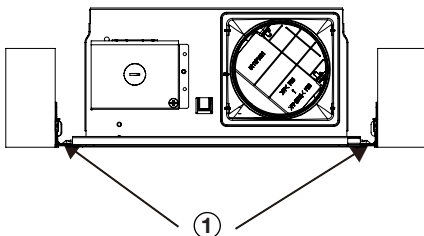

- ① Lorsque le boîtier du ventilateur est monté et fixé, remplir l'espace entre la bride et le plafond avec du calfeutrage ou un autre matériau de calfeutrage pour empêcher les fuites d'air.
 ② Régler le sélecteur Pick-A-Flow™. (Voir l'explication sous « CARACTÉRISTIQUES »). (Page 6)

7 Installation de la grille

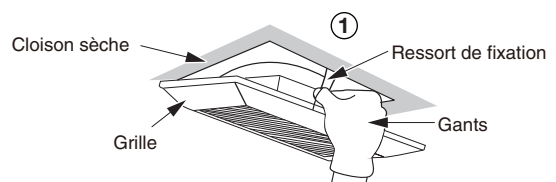

- ① Insérer les ressorts de fixation dans la fente comme illustré pour fixer la grille au boîtier du ventilateur.

ENTRETIEN ET NETTOYAGE



AVERTISSEMENT



Débrancher la source d'alimentation avant tout travail sur l'appareil.



ATTENTION



Il est recommandé de procéder à un entretien préventif une fois l'an. Il est également recommandé de porter des gants lors du nettoyage.



Ne jamais utiliser d'essence, de benzène, de solvant ou toute substance chimique similaire pour nettoyer le ventilateur.



Ne pas plonger le moteur dans l'eau pendant le nettoyage. Ne pas immerger les pièces en résine dans l'eau à plus de 60 °C (140 °F).



Ne pas utiliser de produit nettoyant en vaporisateur, de solvant ni d'eau sur le capteur, ou à proximité.

1

Retrait de la grille

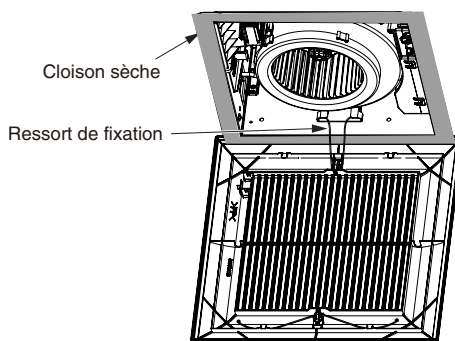
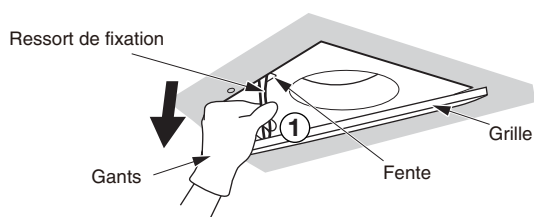

① Retirer la grille en tirant sur un des ressorts de montage, puis en abaissant l'autre ressort.

2

Entretien de l'unité

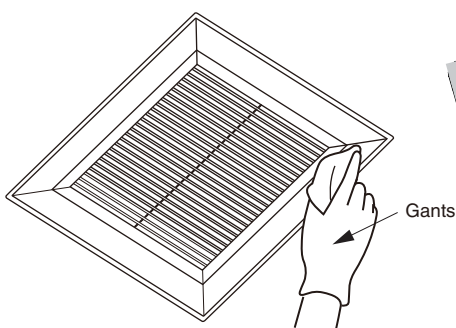

①

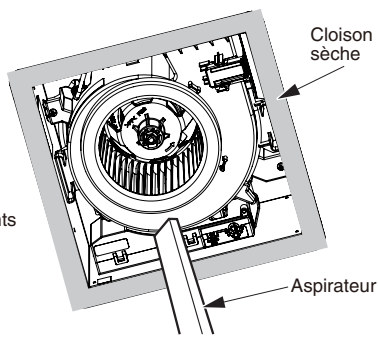

②

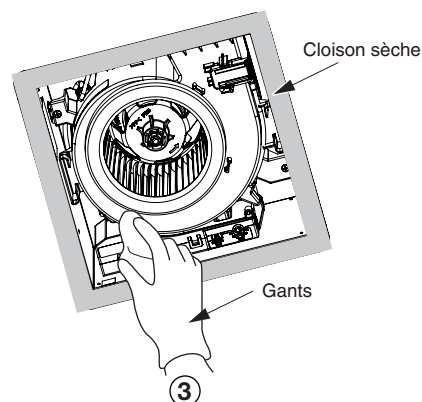

③

NOTA : La grille doit être sèche après le nettoyage.

- ① Nettoyer la grille. (Ne pas la placer dans de l'eau chaude. Utiliser un détergent non abrasif et essuyer avec un chiffon propre.)
- ② Utiliser un aspirateur pour retirer toute poussière et saleté sur le boîtier du ventilateur.
- ③ À l'aide d'un chiffon humecté d'eau savonneuse, nettoyer le boîtier du ventilateur. Essuyer avec un chiffon propre. Réinstaller la grille après avoir terminé.

GUIDE PRATIQUE D'INSTALLATION

Isoler adéquatement la zone autour du ventilateur pour minimiser le gain et la perte de chaleur. Un revêtement isolant en vrac ou en nattes peut être placé directement sur le boîtier du ventilateur au grenier. Les ventilateurs de Panasonic ne créent pas de chaleur excessive, laquelle est un problème courant avec les appareils d'éclairage encastrés ou certains ventilateurs avec lampe de nos concurrents. Nos moteurs efficaces et à faible échauffement ne produisent pas assez de chaleur ambiante pour être sujets à ces limitations. Le conduit de ce ventilateur vers l'extérieur du bâtiment a un effet important sur le débit d'air, le bruit et la consommation d'énergie du ventilateur. Pour un meilleur rendement, utiliser le routage de conduit le plus court et le plus droit possible et éviter l'installation du ventilateur avec des conduits plus petits que ceux recommandés. De l'isolation autour des conduits peut réduire la perte d'énergie et réduire la croissance de moisissures. Les ventilateurs installés avec des conduits existants peuvent ne pas atteindre leur débit d'air nominal.

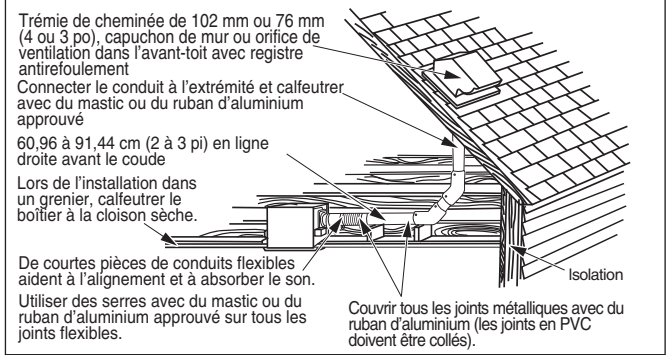

SPÉCIFICATIONS

N° de modèle	Sens du débit d'air	Tension (V)	Fréquence (Hz)	Diamètre du conduit (po)	Débit d'air à 0,1 po de colonne d'eau (pi ³ /min)	Bruit (sone)	Vitesse (tr/min)	Puissance (W)	Poids lb (kg)
FV-0511VF1	Évacuation	120	60	4	50	<0,3	756	4,2	9,5 (4,3)
FV-0511VFC1					80	<0,3	821	6,2	
					110	0,8	957	11,0	

Spécifications basées sur les normes HVI, conformément aux procédures 915, 916 et 920.

SERVICE APRÈS-VENTE

Avertissement à propos du retrait des couvercles. Confiez toute réparation à un technicien qualifié. Votre appareil a été conçu et fabriqué pour n'exiger qu'un minimum d'entretien. Toutefois, dans le cas où une révision ou des pièces deviendraient nécessaires, appelez le Centre d'appels Panasonic au 1-800-669-5165.

Panasonic Corporation of North America
5770 Ambler Drive, Mississauga, ON L4W 2T3
www.panasonic.com