

## NOTICE DE MONTAGE

### Ventilateur

|                                                                                                                          |                                                                                |
|--------------------------------------------------------------------------------------------------------------------------|--------------------------------------------------------------------------------|
| Disponibilité des pièces de rechange, des services de réparation et des renseignements pour l'entretien ou la réparation |                                                                                |
| Pièces de rechange                                                                                                       |                                                                                |
| <input checked="" type="checkbox"/>                                                                                      | Sous-ensembles disponibles uniquement auprès d'un distributeur de pièces agréé |
| Services de réparation                                                                                                   |                                                                                |
| <input checked="" type="checkbox"/>                                                                                      | Limités aux sous-ensembles                                                     |
| Renseignements pour l'entretien ou la réparation                                                                         |                                                                                |
| <input checked="" type="checkbox"/>                                                                                      | Entretien par le client dans le manuel d'utilisation                           |

N° de modèle FV-08VRE2

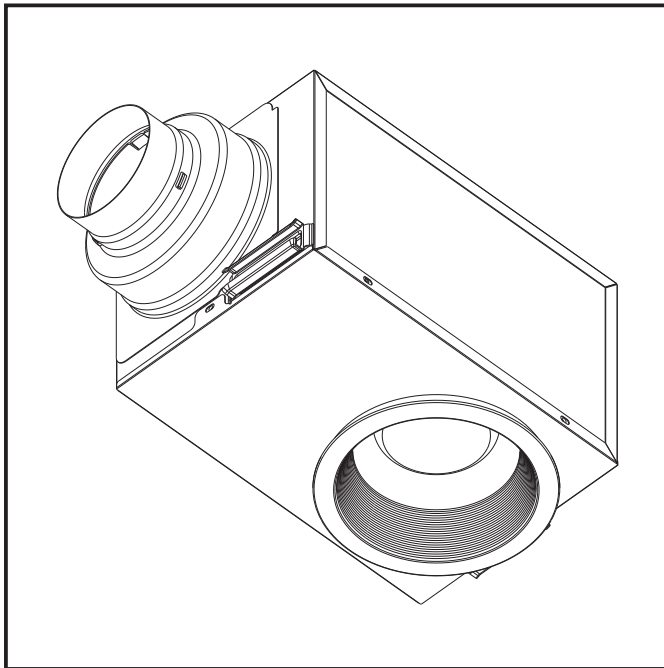

### TABLE DES MATIÈRES

|                                                      |     |
|------------------------------------------------------|-----|
| CONSIGNES DE SÉCURITÉ .....                          | 2~3 |
| DESCRIPTION .....                                    | 3~4 |
| DÉBALLAGE .....                                      | 4   |
| ACCESSOIRES FOURNIS .....                            | 4   |
| DIMENSIONS .....                                     | 5   |
| SCHÉMA DE CONNEXIONS .....                           | 5   |
| INSTALLATION<br>(FIXATION ENTRE DEUX SOLIVES) .....  | 6~7 |
| MAINTENANCE (NETTOYAGE) .....                        | 8   |
| MAINTENANCE<br>(REPLACEMENT DE LA LAMPE À DEL) ..... | 8   |
| GUIDE PRATIQUE D'INSTALLATION .....                  | 9   |
| SPÉCIFICATIONS .....                                 | 10  |
| GRADATEURS COMPATIBLES<br>(NON FOURNIS) .....        | 10  |
| SERVICE TECHNIQUE .....                              | 10  |

### LIRE ET CONSERVER CES INSTRUCTIONS

Nous vous remercions d'avoir acheté ce produit Panasonic.

Veuillez lire les présentes instructions attentivement avant d'essayer d'installer, d'utiliser ou de réparer le produit Panasonic. Le non-respect des présentes instructions peut donner lieu à des blessures corporelles ou des dommages matériels.

Veuillez expliquer aux utilisateurs comment utiliser et entretenir le produit après l'installation, et leur présenter cette notice.

Veuillez conserver cette notice pour consultation future.

## CONSIGNES DE SÉCURITÉ

### Pour votre sécurité

Pour réduire le risque de blessures, de décès, de chocs électriques, d'incendie, de dysfonctionnement et de dommages aux équipements ou aux biens, veuillez toujours suivre ces consignes de sécurité.

### Explication des panneaux de signalisation

Les panneaux de signalisation ci-dessous servent à classer et indiquer les niveaux de risque, de blessure et de dommage aux biens résultant du non-respect de l'avertissement et d'une utilisation inappropriée.



**AVERTISSEMENT**

Indique un danger potentiel qui pourrait causer la mort ou des blessures graves.



**ATTENTION**

Indique un danger qui pourrait causer des blessures légères.

Les symboles ci-dessous servent à classer et indiquer les types d'instruction à observer.



Ce symbole sert à alerter les utilisateurs de la présence d'une procédure d'utilisation spécifique à ne pas exécuter.



Ce symbole sert à alerter les utilisateurs de la présence d'une procédure spécifique à suivre afin d'utiliser l'appareil en toute sécurité.



Ce symbole sert à alerter les utilisateurs de ne pas démonter l'équipement.















Ce symbole sert à alerter les utilisateurs de s'assurer de la mise à la terre lors de l'utilisation de l'équipement avec la borne de terre.



**AVERTISSEMENT**

Afin de réduire le risque d'incendie, de chocs électriques ou de blessures, observer les mesures suivantes :

-  N'utiliser l'appareil qu'aux fins prévues et recommandées par son fabricant. Au besoin, communiquer avec ce dernier.
-  Avant de nettoyer ou de faire la maintenance de l'appareil, couper l'alimentation sur le panneau de service et verrouiller le dispositif d'alimentation afin de prévenir tout rétablissement accidentel. Si le verrouillage n'est pas possible, poser un avis très visible sur le panneau de service.
-  Confier l'installation et les connexions électriques à une personne qualifiée. L'installation doit être conforme aux codes et normes applicables, y compris les normes en matière de parement pare-feu.
-  Afin de prévenir tout risque de contre-tirage, un flot d'air suffisant est requis pour assurer la combustion et l'évacuation des gaz à travers la cheminée de tout appareil de combustion. Suivre les instructions du fabricant de l'équipement de chauffage et observer les normes de sécurité en vigueur en matière de prévention des incendies de même que celles des codes locaux.
-  Lors d'une découpe dans un mur ou un plafond ou lors de leur perçage, prendre garde à ne pas endommager le câblage électrique et toute autre installation cachée.
-  Tout ventilateur canalisé doit donner directement sur l'extérieur.
-  Si ce ventilateur doit être installé au-dessus d'une baignoire ou d'une douche, s'assurer qu'il soit approprié pour ce type d'utilisation et qu'il soit connecté à un circuit de dérivation de type GFCI (Disjoncteur de fuite à la terre).
-  Ces modèles sont approuvés par l'UL pour installation dans des enceintes de baignoire ou de douche.
-  Ne pas utiliser ce ventilateur avec un système de commande électronique de vitesse. De tels systèmes de commande peuvent causer une distorsion harmonique pouvant entraîner un ronflement du moteur.
-  Canada seulement : Ne pas installer le ventilateur dans un plafond dont l'isolation thermique présente un niveau supérieur à R40.
-  Ne pas démonter l'appareil pour le reconstruire. Cela peut provoquer un incendie ou un choc électrique.
-  Lorsque le produit n'est plus utilisé, il doit être désinstallé pour éviter une chute possible.

## SUITE DE LA CONSIGNES DE SÉCURITÉ

### AVERTISSEMENT

- ⚠ Le plafond à solives doit être soumis à une charge statique plus de cinq fois le poids du produit.
- ⊘ Ne pas installer le produit selon une méthode qui n'est pas approuvée dans les instructions.
- ⚡ Cet appareil doit être relié à la terre.

### ATTENTION

- ⊘ Ne pas installer le ventilateur à un endroit où la température pourrait excéder 40 °C (104 °F).
- ⚠ S'assurer que la tension nominale de l'alimentation secteur est 120 V CA, 60 Hz.
- ⚠ Observer tous les codes d'électricité et de sécurité, y compris le Code canadien de l'électricité et la réglementation en matière de santé et sécurité au travail.
- ⚠ Toujours débrancher la source d'alimentation avant de travailler sur ou à proximité du ventilateur, moteur, luminaire ou de la boîte de jonction.
- ⚠ Protéger le cordon d'alimentation contre les arêtes vives, les lubrifiants, la graisse, les surfaces chaudes, les substances chimiques ou tout objet susceptible de l'endommager.
- ⊘ Ne pas plier le cordon d'alimentation.
- ⚠ S'assurer d'un air d'appoint suffisant pour une ventilation efficace.
- ⊘ Pour ventilation générale seulement. Ne pas utiliser pour l'évacuation de vapeurs ou de matériaux dangereux ou explosifs.
- ⊘ Ne pas installer le ventilateur là où les conduits ont l'une ou l'autre des formes illustrées ci-contre. (Voir Fig. A)
- ⊘ Ne pas utiliser dans une aire de cuisine. (Voir Fig. B)
- ⚠ Les pièces de rechange à fins spéciales ou dédiées, telles que les accessoires de montage, doivent être utilisées lorsqu'elles sont fournies.
- ⚠ Le produit doit être utilisé avec une lampe à DEL (modèle : 11BR30G4DIM/927/GU24) de la société de Green Creative.
- ⊘ S'il vous plaît porter des gants lors de l'installation ou du nettoyage du ventilateur.

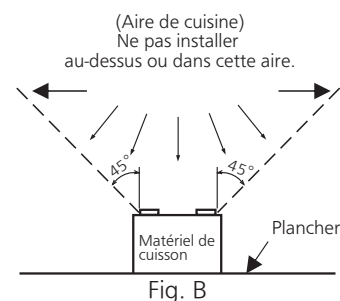
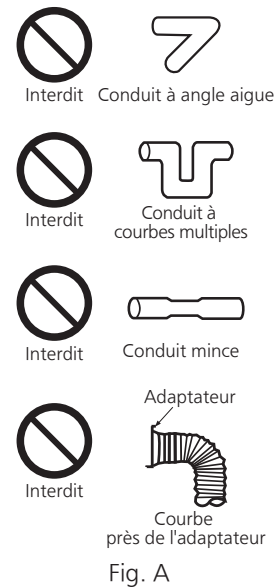

## DESCRIPTION

Ce modèle de ventilateur Panasonic est répertorié par UL sous le fichier UL N° E78414. Ce produit utilise un ventilateur sirocco entraîné par un moteur à condensateur. Le moteur est conçu pour avoir une durée de vie prolongée avec une consommation d'énergie réduite. Il incorpore également un coupe-circuit thermique pour plus de sécurité. L'anneau de garniture est à ressort et se retire facilement. Un amortisseur pour empêcher le contre-courant de l'air est fourni. La soufflante utilise un ventilateur sirocco à haute capacité développé pour réduire le niveau de bruit. L'appareillage d'éclairage est un dispositif d'éclairage écoénergétique qui utilise une lampe à DEL de forme 11 W BR30 (modèle : 11BR30G4DIM/927/GU24, de la société de Green Creative) et produit presque le même éclairage qu'une lampe à incandescence standard de 65 W.

## SUITE DE LA DESCRIPTION

Remarque FCC : Cet équipement a été testé et déclaré conforme aux limites pour appareils numériques de classe B, selon la section 15 des règlements de la FCC. Ces limites sont prévues pour garantir une protection raisonnable contre les interférences nuisibles dans un environnement résidentiel. Cet équipement génère, utilise et peut émettre de l'énergie radioélectrique et s'il n'est pas installé et utilisé conformément aux présentes instructions, peut engendrer des interférences nuisibles dans les communications radio. Il n'est toutefois pas garanti qu'aucune interférence ne se produise dans une installation en particulier. Si cet équipement engendre des interférences nuisibles dans la réception des émissions de radio ou de télévision, cela peut être déterminé en mettant cet appareil en marche et hors marche.

L'utilisateur est invité à essayer de supprimer les interférences par les mesures suivantes :

- Réorienter ou repositionner l'antenne de réception.
- Augmenter la distance entre l'équipement et le récepteur.
- Connecter l'équipement au secteur sur un circuit différent de celui auquel est raccordé le récepteur.
- Consulter le revendeur ou un technicien en radio/télévision expérimenté pour obtenir une assistance.

Attention : Cet équipement doit être installé par une personne qualifiée, en accord avec les instructions d'installation fournies et tous les codes et normes applicables. Également, les changements ou modifications non expressément autorisés par la partie responsable de la conformité peuvent priver l'utilisateur de son droit d'utilisation de cet équipement.

Partie responsable : Panasonic Corporation of North America  
Two Riverfront Plaza, Newark, NJ 07102

Assistance à la clientèle : 1-866-292-7299

Cet appareil est conforme à la partie 15 des règlements de la FCC. L'utilisation est sujette aux deux conditions suivantes : (1) Cet appareil ne peut pas causer d'interférence nuisible. (2) Cet appareil doit accepter les interférences reçues, y compris les interférences qui peuvent causer un fonctionnement non désiré.

Ce produit peut être utilisé avec un gradateur en option, en accord avec les instructions d'utilisation du gradateur.





Risque d'incendie : Type IC-Intrinsèquement protégé, Utiliser uniquement une lampe à DEL, 11 W max., Type GU24.

## DÉBALLAGE

Défaire l'emballage et sortir l'appareil du carton en procédant avec précaution.  
Se reporter à la liste des accessoires fournis pour vérifier qu'aucune pièce ne manque.

## ACCESSOIRES FOURNIS

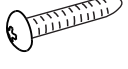
| Pièces                                                 | Illustration                                                                        | Quantité |
|--------------------------------------------------------|-------------------------------------------------------------------------------------|----------|
| Anneau décoratif                                       |  | 1        |
| Support de suspension I                                |  | 2        |
| Support de suspension II                               |  | 2        |
| Lampe à DEL 11 W<br>(Modèle: 11BR30G<br>4DIM/927/GU24) |  | 1        |

| Pièces                | Illustration                                                                          | Quantité |
|-----------------------|---------------------------------------------------------------------------------------|----------|
| Vis I (ST4,2X6)       |  | 2        |
| Vis II (ST4,2X18)     |  | 2        |
| Vis longue (ST4,2X20) |  | 8        |
| Notice de montage     |  | 2        |
| Garantie              |  | 1        |

# DIMENSIONS

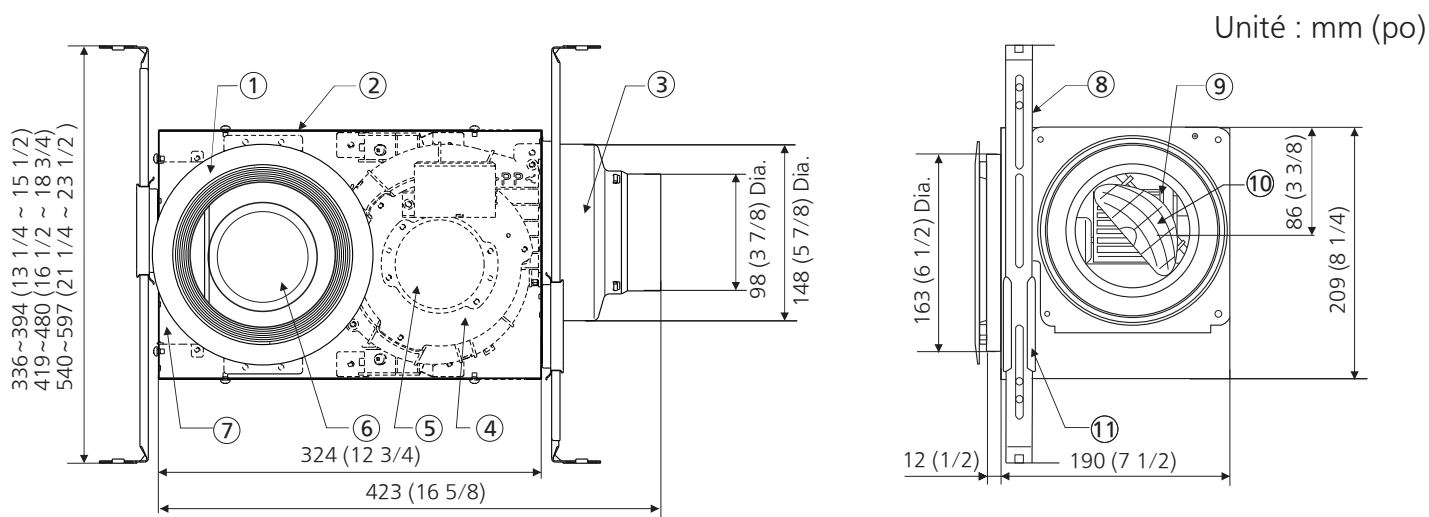

| N° | Pièce                  | N° | Pièce                 |
|----|------------------------|----|-----------------------|
| ①  | Anneau décoratif       | ⑦  | Boîte de jonction     |
| ②  | Boîtier du ventilateur | ⑧  | Support de suspension |
| ③  | Adaptateur             | ⑨  | Ventilateur           |
| ④  | Soufflante             | ⑩  | Amortisseur           |
| ⑤  | Moteur                 | ⑪  | Couvercle du support  |
| ⑥  | Lampe à DEL            |    |                       |

# SCHÉMA DE CONNEXIONS

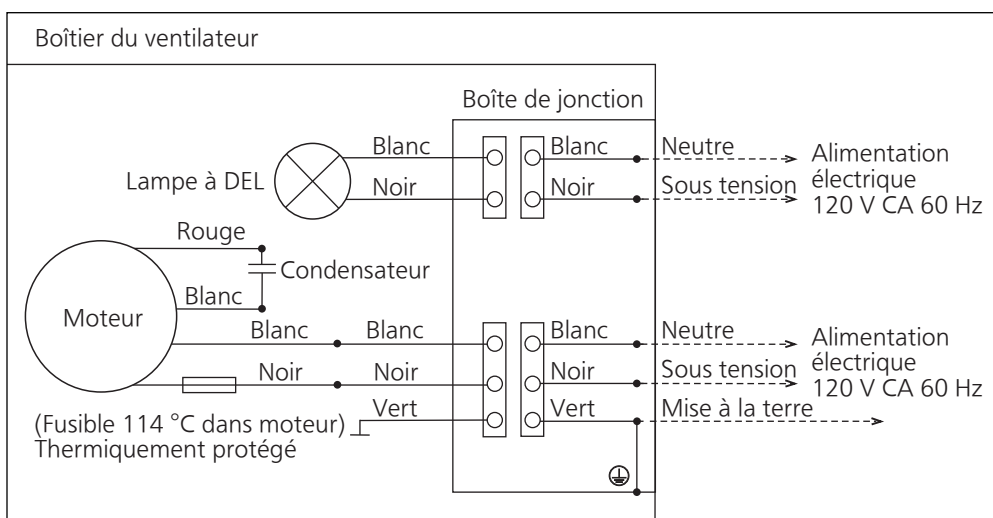

# INSTALLATION (FIXATION ENTRE DEUX SOLIVES)

## IMPORTANT :

Retirez le ruban adhésif de l'amortisseur et de l'adaptateur avant l'installation, de la manière indiquée ci-dessous.

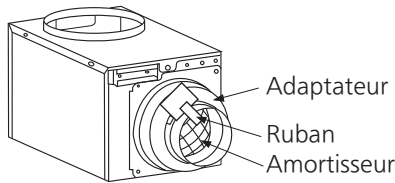

Emplacement des solives :  
Espace A entre les solives du centre de 305 mm (12 po) à 609 mm (24 po).

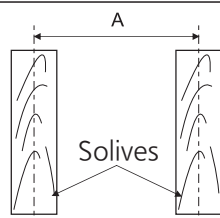

Veillez suivre les étapes d'installation qui suivent :  
1. Insérez les supports de suspension dans le boîtier du ventilateur de chaque côté du couvercle du support. (Voir Fig. 1)

Si l'espace A entre les solives centrales est de 305 mm (12 po), coupez tous les supports de suspension le long des deux coupures « C » avec une scie à métaux ou d'autres outils.

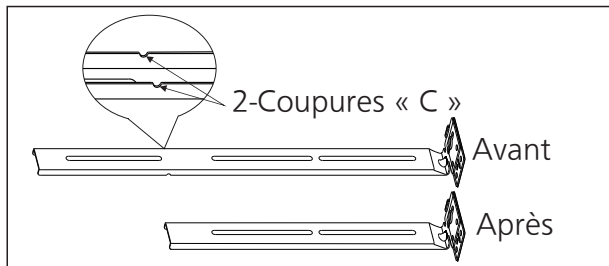

- Fixez les supports de suspension I et II avec des vis I (ST4,2X6), mais souvenez-vous de ne pas serrer les vis tout de suite. (Sauf lorsque l'espace est de 305 mm (12 po) entre les solives.) (Voir Fig. 1)
- Positionnez le boîtier du ventilateur entre les solives et tenez-le correctement. Marquez les longs orifices des quatre supports de suspension sur les solives. (Voir Fig. 2)
- Fixez quatre longues vis (ST4,2X20) partiellement dans les solives au niveau des quatre emplacements marqués. (Voir Fig. 3)
- Suspendez le boîtier du ventilateur aux quatre vis longues, ajustez les supports de suspension si nécessaire. Serrez ensuite les quatre vis longues. Fixez ensuite quatre autres vis longues (ST4,2X20) aux autres orifices. Assurez-vous que le boîtier du ventilateur est nivelé et perpendiculaire par rapport aux solives. (Voir Fig. 4)
- Serrez les deux vis I (ST4,2X6) (Sauf lorsque l'espace est de 305 mm (12 po) entre les solives.). Et fixez les supports de suspension I et II au boîtier du ventilateur avec les vis II (ST4,2X18). (Voir Fig. 4)

Unité : mm (po)

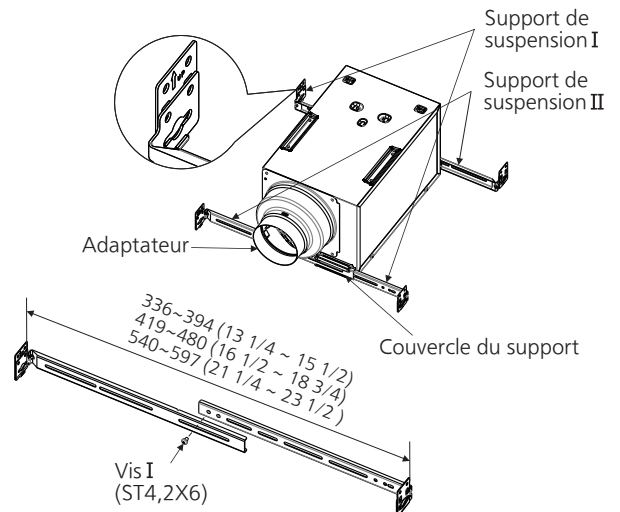

Fig. 1

Unité : mm (po)

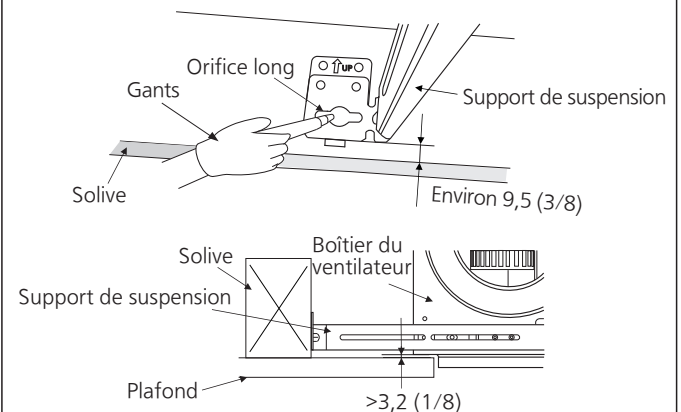

Fig. 2

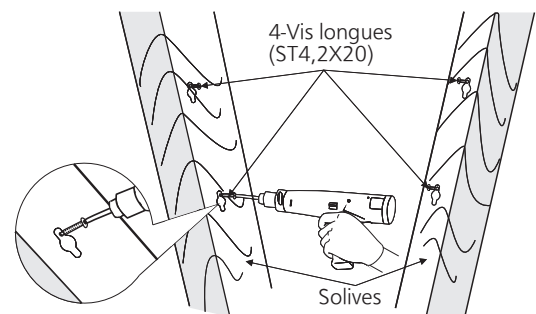

Fig. 3

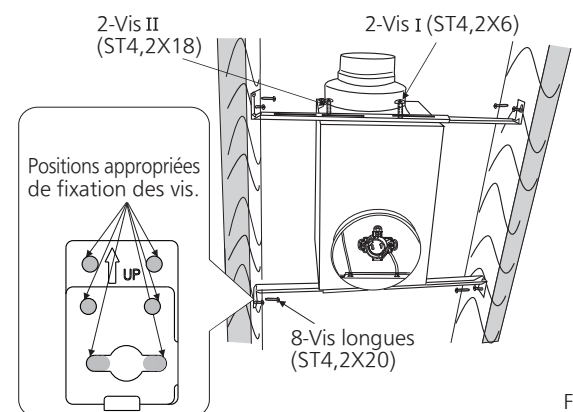

Fig. 4

## SUITE DE L'INSTALLATION (ENTRE LES SUPPORTS DES SOLIVES)

7. Retirez le trou de la débouchure du couvercle de la boîte de jonction, et retirez le couvercle de la boîte de jonction. Puis fixez le conduit ou le réducteur de tension au trou de la débouchure de la boîte de jonction. (Voir Fig. 5)
8. Reportez-vous au schéma de connexions à la page 5. Respectez les codes de sécurité électrique locaux ainsi que le code électrique national. Avec des capuchons de connexion homologués UL, connectez les fils d'alimentation secteur aux fils du ventilateur. (Voir Fig. 5)
9. Remplacez le couvercle de la boîte de jonction.

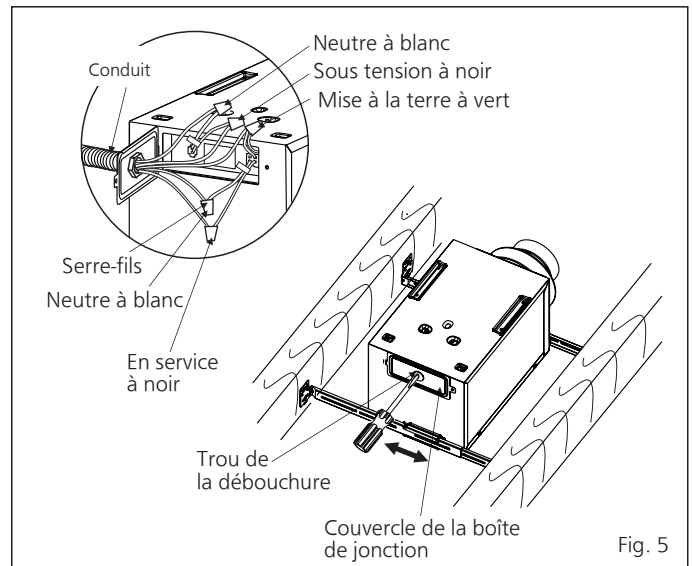

Fig. 5

### ⚠ ATTENTION

- ⚠ Prenez soin à ne pas coincer les fils entre le couvercle et la boîte de jonction.

10. Installez un conduit circulaire et fixez-le avec des pinces ou des attaches, et scellez-le avec du mastic ou du ruban métallique approuvé. Un conduit circulaire de 4 ou 6 pouces est requis pour se connecter à la partie appropriée de l'adaptateur. (Voir Fig. 6)
11. Terminez la finition du plafond. Un orifice circulaire (165 mm (6 1/2 po) de diamètre) doit être découpé dans le plafond. De plus, assurez-vous qu'il y aura un espace (>3,2 mm (1/8 po)) entre le dessous du boîtier du ventilateur et le plafond. (Voir Fig. 7)
12. Installez la lampe à DEL fournie. (Voir Fig. 8)

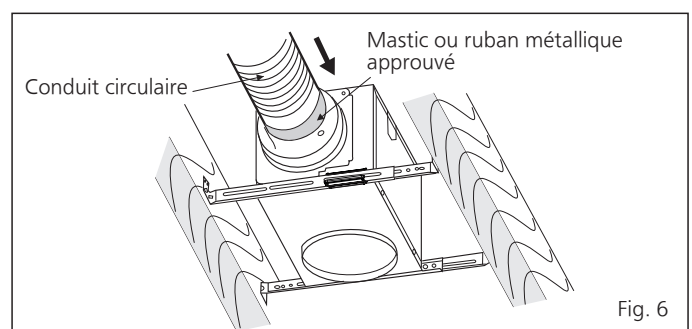

Fig. 6

### ⚠ ATTENTION

- ⚠ L'utilisation d'une autre lampe peut entraîner de mauvaises performances ou un risque d'incendie.
- ⊘ La lampe LED fournie n'est pas destinée à un autre usage.

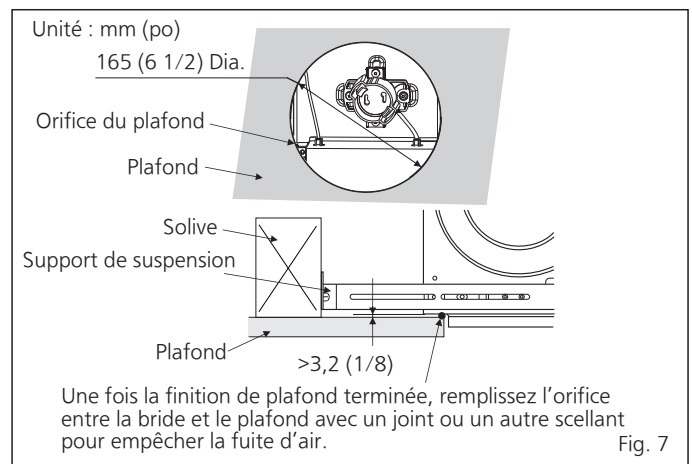

Fig. 7

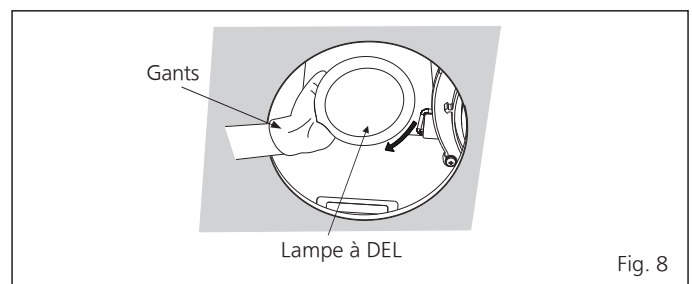

Fig. 8

13. Insérez les ressorts de montage dans la fente comme illustré sur la figure et fixez l'anneau décoratif au boîtier du ventilateur. (Voir Fig. 9)

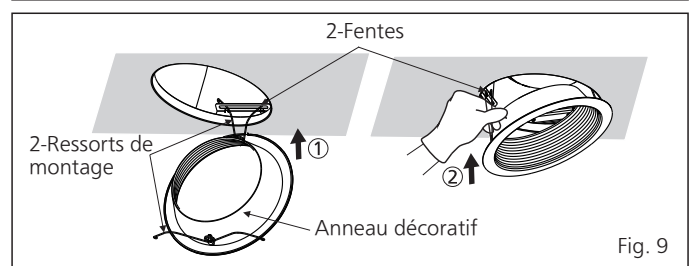

Fig. 9

## MAINTENANCE (NETTOYAGE)

### **AVERTISSEMENT**

- ⚠ Avant de procéder à quelque travail de maintenance que ce soit, débranchez le ventilateur. Il est recommandé de procéder à une maintenance de routine une fois par an.

### **ATTENTION**

- ⚠ N'utilisez jamais d'essence, de benzène, de solvant ou toute substance chimique similaire pour nettoyer le ventilateur.
- 🚫 Évitez le contact entre l'eau et le moteur pendant le nettoyage.
- 🚫 N'immergez pas les pièces en résine dans une eau dont la température est supérieure à 60 °C (140 °F).

1. Retirez l'anneau décoratif en tirant les ressorts de montage vers le bas. (Pincez le ressort de fixation et abaissez-le doucement.) (Voir Fig. 10)
2. Nettoyez l'anneau décoratif. (Utilisez un détergent de cuisine non abrasif. Ne placez pas dans de l'eau chaude.) Essuyez avec un chiffon propre jusqu'à ce que l'anneau décoratif soit sec. (Voir Fig. 11)
3. L'anneau décoratif doit être séché après le nettoyage.
4. Avec un aspirateur, retirez toute accumulation de poussière et de saleté sur le boîtier du ventilateur. (Voir Fig. 12)
5. Avec un chiffon humecté d'eau savonneuse, nettoyez le boîtier du ventilateur. Essuyez avec un chiffon propre. (Voir Fig. 13)
6. Remplacez l'anneau décoratif. (Voir Fig. 9 de la page 7)

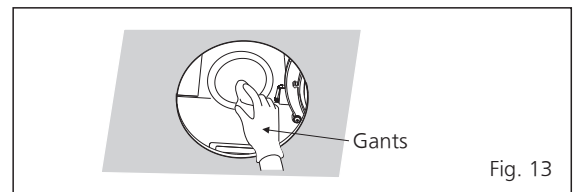
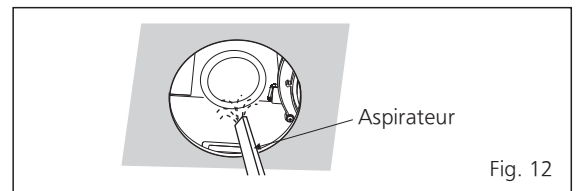
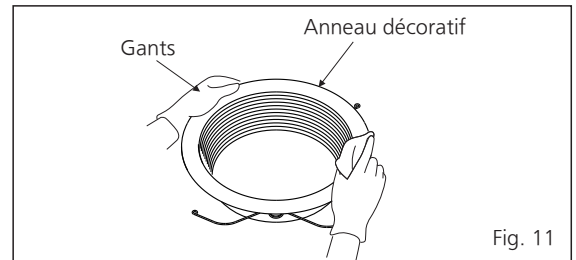
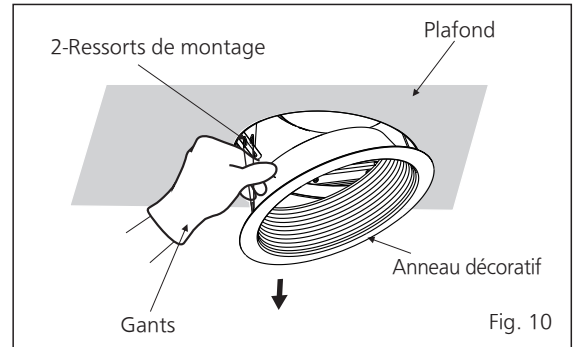

## MAINTENANCE (REPLACEMENT DE LA LAMPE À DEL)

### **AVERTISSEMENT**

- ⚠ Débranchez la source d'alimentation avant toute intervention sur l'appareil.
- ⚠ La lampe est fragile et à haute température. La manipuler avec soin.
- ⚠ S'assurer que le couvercle et la lampe sont refroidis avant la maintenance (nettoyage) ou le remplacement de la lampe.

1. Retirez l'anneau décoratif en tirant les ressorts de montage vers le bas. (Pincez le ressort de fixation et abaissez-le doucement.) (Voir Fig. 10)
2. Retirez la lampe à DEL. (Voir Fig. 14)
3. Remplacez la lampe à DEL de forme 11 W BR30 (modèle : 11BR30G4DIM/927/GU24 de la société de Green Creative). (Voir Fig. 8 de la page 7)
4. Remplacez l'anneau décoratif. (Voir Fig. 9 de la page 7)

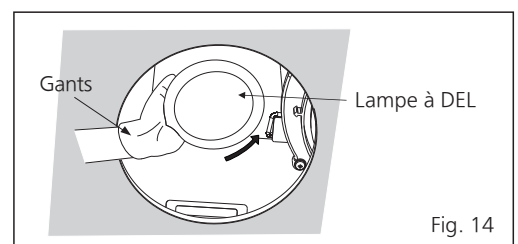

## GUIDE PRATIQUE D'INSTALLATION

Isolez adéquatement la zone autour du ventilateur pour minimiser le gain et la perte de chaleur. (Voir Fig. 15)

De l'isolant en vrac ou en natte peut être mis directement au-dessus du boîtier du ventilateur dans le grenier. Les ventilateurs et les ventilateurs avec luminaire Panasonic ne produisent pas de chaleur excessive, problème commun avec les luminaires encastrés ou les combinés ventilateur/luminaire de certains concurrents. Nos moteurs efficaces à faible échauffement et nos lampes à DEL ne créent pas assez de chaleur ambiante pour être soumis à ces limitations.

Le routage de ce ventilateur à l'extérieur du bâtiment a un effet important sur le flux d'air, le bruit et la consommation d'énergie du ventilateur.

Utilisez le routage le plus court et le plus droit possible pour une meilleure performance, et évitez l'installation du ventilateur avec des conduits plus petits que ceux recommandés. L'isolation autour des conduits peut réduire la perte d'énergie et inhiber la croissance de moisissures. Les ventilateurs installés avec des conduits existants peuvent ne pas atteindre leur débit d'air nominal.

Trémie de cheminée de 102 mm ou 152 mm (4 ou 6 po), capuchon mural, ou évent de retombée de plafond avec atténuateur de contre-courant d'air.

Connectez l'extrémité du conduit et calfeutrez à l'aide de mastic ou de ruban métallique.

60,96 cm à 91,44 cm (2 à 3 pi) en ligne droite avant le coude.

Lors de l'installation dans un grenier, calfeutrer le boîtier à la cloison sèche.

De courtes pièces de conduits flexibles aident à l'alignement et à absorber le son. Utilisez des serres avec du mastic ou du ruban métallique à tous les joints.

Couvrez complètement tous les joints métalliques du conduit avec du ruban métallique (les joints PVC doivent être collés).

Isolation

Fig. 15

## SPÉCIFICATIONS

| Modèle    | Sens du flux | Tension (V) | Fréquence (Hz) | Diamètre du conduit (po) | Bruit (sones) | Consommation électrique (W) |       | Vitesse (tr/min) | Débit d'air à 0,1 po de colonne d'eau (pi <sup>3</sup> /min) | Poids kg (lb) |
|-----------|--------------|-------------|----------------|--------------------------|---------------|-----------------------------|-------|------------------|--------------------------------------------------------------|---------------|
|           |              |             |                |                          |               | Ventilateur                 | Lampe |                  |                                                              |               |
| FV-08VRE2 | Évacuation   | 120         | 60             | 4                        | 1,0           | 18,5                        | 11,0  | 1342             | 80                                                           | 3,9 (8,6)     |
|           |              |             |                | 6                        | 1,0           | 18,5                        | 11,0  | 1342             | 80                                                           |               |

Spécifications basées sur les normes HVI 915, 916 et 920.

## GRADATEURS COMPATIBLES (NON FOURNIS)

Si vous voulez connecter un gradateur, veuillez obtenir les informations appropriées sur le gradateur en consultant le site Web indiqué sur l'emballage de la lampe.

## SERVICE TECHNIQUE

Avertissement à propos de l'enlèvement des couvercles.

Confiez toute réparation à un technicien qualifié.

Votre appareil a été conçu et fabriqué pour n'exiger qu'un minimum de maintenance.

Toutefois, dans le cas où une révision ou des pièces deviendraient nécessaire, appelez le Centre d'appels Panasonic au 1-866-292-7299 (USA) ou 1-800-669-5165 (Canada).

### Panasonic Corporation of North America

Two Riverfront Plaza, Newark, NJ 07102

[www.panasonic.com](http://www.panasonic.com)

### Panasonic Canada Inc.

5770 Ambler Drive, Mississauga, Ontario L4W 2T3

[www.panasonic.com](http://www.panasonic.com)

© Panasonic Corporation 2016

Imprimé en Chine