

Panasonic®

Guide de configuration du système

Système de réseau privé
HUB

Modèle **KX-HNB600C**



Nous vous remercions d'avoir arrêté votre choix sur un appareil Panasonic.

La présente notice explique comment configurer le hub et comment y accéder depuis un dispositif mobile. Il convient de suivre ces étapes avant de pouvoir utiliser le système. Pour de plus amples renseignements sur le fonctionnement de ce système, se reporter au Guide d'utilisation (p. 16).

Lire le présent document avant d'utiliser l'appareil et le conserver pour référence ultérieure. Pour de l'aide, visiter notre page de soutien client à :
www.panasonic.ca/french/support

Imprimé en Chine



PNQX6702ZA

PNQX6702ZA CC1014WK0 (E)



Sommaire

Introduction

Accessoires	3
-------------------	---

Informations importantes

À propos de ce système	6
Pour votre sécurité	6
Importantes mesures de sécurité	7
Mises en garde de sécurité	7
Pour un rendement optimal	8
Autres informations	9

Configuration

Pièces et fonctions	10
Indicateur à diode	10
Raccordements	11
Paramètres Wi-Fi®	12
Enregistrement d'un autre dispositif mobile	14
Enregistrement d'autres dispositifs auprès du hub	14



Annexe

Portée de la communication sans fil (DECT)	16
Accès au Guide d'utilisation	16
Installation murale	17
Spécifications	19
Avis concernant le logiciel libre	19
Informations sur le logiciel	19
Avis d'Industrie Canada et autres informations	20
Garantie	21

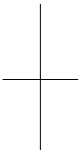

Accessoires

Accessoires inclus

N°	Description/N° de pièce	Quantité
①	Adaptateur secteur/PNLV236	1
②	Cordon de ligne téléphonique	1
③	Adaptateur de montage mural	1

①



②



③



Autres accessoires

Carte microSD (vendue séparément)

Une carte microSD (vendue séparément) doit avoir été insérée dans le hub pour permettre l'enregistrement des images captées par des caméras. Les cartes microSD des types suivants sont prises en charge.

- carte microSD / SDHC : jusqu'à 32 Go

Nota :

- Communiquer avec un détaillant Panasonic pour plus de renseignements.

Autres informations

- Le design et les spécifications peuvent être modifiés sans préavis.
- Les illustrations de ce manuel peuvent ne pas représenter fidèlement l'appareil.

Marques de commerce

- Le logo microSDHC est une marque de commerce de SD-3C, LLC.
- iPhone et iPad sont des marques de commerce d'Apple Inc., enregistrée aux États-Unis et dans d'autres pays.
- iPad mini est une marque de commerce de Apple Inc.
- Android est une marque de Google Inc.
- Wi-Fi est une marque déposée de la Wi-Fi Alliance.
- Toutes les autres marques de commerce identifiées aux présentes appartiennent à leurs propriétaires respectifs.

Avis

- Le hub prend en charge les cartes mémoire microSD et microSDHC. Dans le présent document, le terme "carte microSD" est employé à titre générique pour désigner toutes les cartes prises en charge par l'appareil.





Introduction

Extension du Système de réseau privé Panasonic

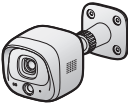

Le Système de réseau privé Panasonic permet de déployer un puissant réseau sans fil domestique de caméras, de capteurs et de fiches intelligentes, et de les piloter tous au moyen d'une conviviale application mobile.

Les dispositifs compatibles sont décrits ci-dessous. Pour de plus amples renseignements sur l'application Home Network, se reporter au Guide d'utilisation (p. 16).

Le nombre maximal d'appareils pouvant être enregistrés pour chaque type est répertorié ci-dessous.

<p>Combiné numérique sans fil (KX-HNH100C : maximum de 6 *1)</p> <ul style="list-style-type: none">● Permet de passer et de recevoir des appels à l'aide de la ligne terrestre● Peut être utilisé pour modifier le mode de sécurité du système● Affiche le statut du système● Reçoit une notification lorsqu'un capteur est déclenché	
<p>Caméra intérieure (KX-HNC200C : maximum de 4 *2)</p> <ul style="list-style-type: none">● Caméra couleur avec microphone intégré pour surveillance et enregistrement en direct● Un capteur optique, un capteur sonore et un capteur de température peuvent être utilisés pour déclencher d'autres actions (enregistrement par caméra, activation d'un éclairage, etc.)● Microphone et haut-parleur intégrés pour la communication bidirectionnelle	
<p>Caméra extérieure (KX-HNC600C : maximum de 4 *2)</p> <ul style="list-style-type: none">● Caméra couleur avec microphone intégré pour surveillance et enregistrement en direct.● Un capteur optique et infrarouge peuvent être utilisés pour déclencher d'autres actions (enregistrement par caméra, activation d'un éclairage, etc.)● Microphone et haut-parleur intégrés pour la communication bidirectionnelle● Design étanche aux éclaboussures pour une installation permanente en extérieur	
<p>Détecteur porte/fenêtre (KX-HNS101C : maximum de 50 *3)</p> <ul style="list-style-type: none">● Détecte l'ouverture de la porte ou de la fenêtre correspondante● Peut être utilisé pour déclencher d'autres événements (enregistrement par une caméra, éclairage, etc.)	

Introduction

<p>Capteur de mouvement (KX-HNS102C : maximum de 50 *3)</p> <ul style="list-style-type: none">● Détecte les mouvements dans la zone environnante● Peut être utilisé pour déclencher d'autres événements (enregistrement par une caméra, éclairage, etc.)	
<p>Fiche intelligente (KX-HNA101C : maximum de 50 *3)</p> <ul style="list-style-type: none">● Peut être activée ou désactivée depuis un combiné, avec l'application Home Network ou par un capteur● Détection intégrée de surtension pour plus de tranquillité d'esprit● La consommation d'énergie est consignée aux fins de consultation et d'évaluation	

- *1 Les combinés vendus séparément peuvent être d'une couleur différente de celui faisant partie d'un ensemble pré-configuré.
- *2 Un total de 4 caméras (dont des caméras intérieures et extérieures) peuvent être enregistrées auprès du hub.
- *3 Un total de 50 capteurs (dont des capteurs de mouvement et des détecteurs porte/fenêtre) peuvent être enregistrés auprès du hub.

Dispositifs mobiles

<p>Dispositifs mobiles : maximum de 8 *1</p>	
<p>Il est possible d'étendre le système en installant l'application Home Network sur des dispositifs mobiles (téléphones intelligents, tablettes, etc.) et en enregistrant ceux-ci auprès du hub. Se reporter à la p. 12 pour de plus amples renseignements sur l'application Home Network.</p> <p>Nota :</p> <ul style="list-style-type: none">● Il est nécessaire de configurer les paramètres Wi-Fi du hub avant d'utiliser l'application.	

- *1 8 dispositifs mobiles peuvent être enregistrés auprès du hub ; par contre, seuls les 4 premiers peuvent utiliser les fonctionnalités téléphoniques.

Informations importantes

À propos de ce système

Ce système est un système auxiliaire ; il n'est pas conçu pour assurer une protection complète contre l'intrusion. Panasonic décline toute responsabilité en cas de perte ou de vol de biens durant l'utilisation de ce système.

Pour votre sécurité

Afin d'éviter tout risque de blessure ou perte de vie/propriété, lire cette section attentivement avant d'utiliser l'appareil afin d'assurer un usage adéquat et sécuritaire de cet appareil.

AVERTISSEMENT

Raccordements

- N'alimenter l'appareil que sur le type de courant indiqué sur l'appareil.
- Ne pas surcharger les prises murales et les rallonges. Cela pourrait augmenter le risque d'incendie ou de chocs électriques.
- Insérer la fiche de l'adaptateur secteur/prise d'alimentation à fond dans la prise de courant. Le non-respect de cette mise en garde pourrait causer des chocs électriques et/ou un risque d'incendie dû à une chaleur excessive.
- Retirer régulièrement toute poussière, etc. de l'adaptateur secteur/prise d'alimentation en le débranchant de la prise de courant et en le nettoyant avec un chiffon sec. Une accumulation de poussière pourrait causer une défectuosité d'isolement à l'humidité, etc. et présenter un risque d'incendie.
- Débrancher l'appareil s'il dégage de la fumée, une odeur inhabituelle ou émet un bruit anormal. Ces situations peuvent présenter un risque d'incendie ou de choc électrique. Vérifier qu'aucune fumée ne se dégage et communiquer avec un centre de service dont les coordonnées se trouvent sur notre page d'aide à : www.panasonic.ca/french/support
- Débrancher le cordon d'alimentation et ne jamais toucher aux composants internes de l'appareil dans le cas où le boîtier se serait fissuré. Il y a danger de chocs électriques.

- Ne jamais toucher la prise avec les mains mouillées. Il y a danger de chocs électriques.
- Ne pas connecter ce système à des dispositifs autres que ceux spécifiés.

Installation

- Afin d'éviter tout risque d'incendie ou de chocs électriques, ne pas exposer cet appareil à la pluie ou à l'humidité.
- Ne placer pas ni utiliser à proximité d'appareils à contrôle automatique tels que les portes automatiques et les dispositifs d'alarmes. Les ondes radioélectriques émises par cet appareil pourraient engendrer un mauvais fonctionnement de tels appareils et causer un accident.
- Éviter que le cordon de l'adaptateur secteur ou le cordon de ligne téléphonique soit tiré, plié ou écrasé.
- Ranger les petites pièces, telles que les cartes microSD, hors de portée des enfants. Il y a un risque d'ingestion. En cas d'ingestion, consulter immédiatement un médecin.

Mises en garde de fonctionnement

- Débrancher l'appareil de la prise secteur avant de le nettoyer. Ne pas utiliser de détergents liquides ou en aérosol.
- Ne pas démonter cet appareil.
- Ne pas renverser de liquides (détergents, nettoyants, etc.) sur la fiche du cordon de ligne téléphonique et ne jamais permettre qu'elle soit mouillée. Ceci pourrait causer un risque d'incendie. Si la fiche du cordon de ligne téléphonique est mouillée, débrancher immédiatement le cordon de la prise de téléphone et ne pas l'utiliser.
- Ne jamais insérer d'objets en métal dans l'appareil. Dans le cas où un objet métallique aurait pénétré dans l'appareil, désactiver le disjoncteur et communiquer avec un centre de service autorisé.

Domaine médical

- Consulter les fabricants de dispositifs médicaux personnels, tels les stimulateurs cardiaques ou appareils auditifs, afin de déterminer s'ils sont protégés contre l'énergie émise par des sources externes d'énergie RF. Les fonctions DECT fonctionnent entre 1,92 GHz et 1,93 GHz avec

Informations importantes

une puissance d'émission de crête de 115 mW. Les fonctions Wi-Fi fonctionnent entre 2,412 GHz et 2,462 GHz avec une puissance d'émission de crête de 100 mW.

- Ne pas utiliser cet appareil dans des centres de soins de la santé là où des mises en garde le spécifient. En effet, les hôpitaux et centres de soins médicaux peuvent utiliser de l'équipement qui pourrait être sensible à l'énergie RF externe.

ATTENTION

Installation et emplacement

- Ne jamais faire de raccordement lors d'un orage.
- Ne jamais installer une prise téléphonique dans un endroit mouillé à moins que la prise soit destinée spécialement à cet usage.
- Ne jamais toucher à des fils de téléphone non isolés ou à des terminaux à moins que la ligne n'ait été déconnectée par le réseau.
- Prendre toutes précautions lors de l'installation ou de la modification de lignes téléphoniques.
- L'adaptateur secteur est utilisé comme interrupteur principal. S'assurer que la prise de courant est près de l'appareil et facile d'accès.
- Il est impossible de faire des appels dans les cas suivants :
 - Lors d'une panne de courant.
 - Lorsque les batteries du combiné sans fil ou du dispositif mobile sont déchargées ou défaillantes.

Importantes mesures de sécurité

Lors de l'utilisation de cet appareil, prendre les précautions d'usage suivantes afin d'éviter tout risque d'incendie, de chocs électriques ou de blessures :

1. Ne pas utiliser cet appareil près d'un endroit où il y a de l'eau, tels une baignoire, un lavabo, un évier, dans un sous-sol humide ou près d'une piscine.
2. Ne pas utiliser d'appareils téléphoniques (à part les téléphones sans fil) lors d'un orage. Il pourrait y avoir un risque de choc électrique provoqué par les éclairs.

3. Ne pas faire d'appels téléphoniques avec cet appareil près d'une fuite de gaz.
4. Utiliser seulement le cordon d'alimentation indiqué dans ce document.

CONSERVER CE MANUEL

Mises en garde de sécurité

Prendre des mesures adaptées pour éviter les problèmes de sécurité suivants lors de l'utilisation de l'appareil.

- Divulgarion de renseignements confidentiels
- Utilisation non autorisée de l'appareil
- Interférence ou interruption d'utilisation non autorisée de l'appareil

Observer les mesures de sécurité suivantes afin d'éviter les infractions à la sécurité :

- Configurer le routeur sans fil qui se connecte à l'appareil mobile de manière à ce que toutes les communications sans fil soient chiffrées.
- Le système pourrait être vulnérable à des bris de sécurité si l'appareil est utilisé avec les valeurs par défaut pour le mot de passe, le code de désarmement, le NIP et d'autres paramètres. Il est fortement recommandé que l'utilisateur configure ses propres valeurs pour ces paramètres.
- Ne pas utiliser de mots de passe que des tiers peuvent facilement deviner. Si l'on conserve un registre des mots de passe, ce registre doit être protégé. Changer régulièrement de mot de passe.
- En cas de perte de l'appareil mobile, changer le mot de passe utilisé pour accéder au produit.
- Si la fonction de connexion automatique du produit est activée, activer le verrouillage de l'écran ou une fonction de sécurité similaire sur l'appareil mobile.
- Procéder avec prudence lors de l'exécution d'opérations importantes reliées à la sécurité du système telles que la suppression de l'adresse MAC, des ID des dispositifs, etc.
- Pour éviter la divulgation d'informations confidentielles, activer le verrouillage de l'écran ou une fonction de sécurité similaire sur l'appareil mobile.
- Lors de l'envoi du produit pour réparation, noter les informations importantes stockées dans le

Informations importantes

produit, car il est possible que ces informations soient effacées ou modifiées dans le cadre du processus de réparation.

- Avant de confier ce produit à une tierce partie à des fins de réparation ou autres, exécuter une réinitialisation complète pour effacer toutes les données stockées, et retirer la carte microSD. Faire uniquement appel à des services de réparation de confiance agréés par Panasonic.
- Avant de mettre le produit au rebut, procéder à une réinitialisation des données pour effacer toutes les données qui y sont stockées. Retirer et effacer la carte microSD.
- Si l'appareil mobile n'est plus utilisé avec le produit, supprimer l'enregistrement de l'appareil mobile au niveau du produit et supprimer l'application correspondante sur l'appareil mobile.
- En cas de panne d'électricité, il est possible que le réglage de la date et de l'heure de l'appareil soit incorrect. Le réglage de la date et de l'heure est alors automatiquement corrigé lorsque l'appareil mobile et le produit sont connectés au même réseau sans fil.

Prendre également note de ce qui suit.

- Il n'est pas possible d'utiliser plusieurs hubs sur un même réseau.
- Un seul appareil mobile peut accéder au produit lorsque l'utilisateur n'est pas chez lui. Si un deuxième appareil mobile se connecte au produit, le premier appareil est déconnecté.
- Les communications peuvent être interrompues selon les conditions du réseau et la qualité du signal sans fil.
- Ce produit peut être utilisé en violation avec les droits à la vie privée et à la protection de la personnalité de tiers. L'utilisateur est responsable de la manière dont le produit est utilisé.

Pour un rendement optimal

Emplacement du hub et prévention du bruit

Le hub et les autres dispositifs Panasonic compatibles communiquent entre eux au moyen d'ondes radio.

- Afin d'assurer une portée optimale et des communications exemptes de bruit, placer le hub :
 - en intérieur, dans un endroit accessible, central et élevé en prenant soin qu'il ne se trouve aucun obstacle entre le hub et les dispositifs ;
 - loin de tout appareil électronique tel que téléviseurs, radios, ordinateurs, dispositifs sans fil ou autres téléphones ;
 - de manière qu'il n'est pas orienté dans la direction d'émetteurs radiofréquence tels que des antennes de stations cellulaires de téléphones mobiles. (Éviter de placer le hub près d'une fenêtre.)
- La portée et la qualité de la voix varient selon les conditions ambiantes.
- Si la réception du signal du hub laisse à désirer, le déplacer dans un endroit offrant une meilleure réception.

Milieu ambiant

- Éloigner l'appareil de tout appareil générateur de bruit électrique tel que lampes fluorescentes et moteurs.
- Ne pas exposer l'appareil à la fumée, à la poussière, à des températures élevées et à des vibrations.
- Ne pas exposer l'appareil aux rayons directs du soleil.
- Ne pas déposer d'objets lourds sur l'appareil.
- Débrancher l'appareil lorsqu'il n'est pas utilisé pendant une période prolongée.
- Ne pas placer l'appareil près de sources de chaleur telles que chauffeuses, cuisinières, etc. Ne pas le placer dans un endroit où la température est inférieure à 0 °C (32 °F) ou supérieure à 40 °C (104 °F). Ne pas placer l'appareil dans un sous-sol humide.
- La portée maximum de communication pourrait être réduite lorsque l'appareil est utilisé dans les endroits suivants : À proximité d'obstacles tels que collines ou d'objets métalliques, dans des tunnels ou sous terre, etc.
- L'utilisation de cet appareil à proximité d'un appareil électrique peut causer de l'interférence. L'éloigner de tels appareils.

Autres informations

Entretien de routine

- Nettoyer la surface extérieure avec un linge doux humide.
- Ne pas utiliser de benzène, de solvant ou tout produit abrasif.

Protection des enregistrements

- Ne pas retirer la carte microSD ou débrancher l'adaptateur secteur du hub pendant la lecture ou l'écriture de données sur la carte microSD. Les données sur la carte pourraient être corrompues.
- Si une carte microSD fonctionne mal ou est exposée à des ondes électromagnétiques ou à de l'électricité statique, les données qui s'y trouvent pourraient être corrompues ou effacées. Il est donc recommandé de faire une copie de sauvegarde des données sur un ordinateur ou un autre support.

Avis sur la mise au rebut, le transfert ou le retour de l'appareil

- Cet appareil peut conserver en mémoire des renseignements privés/confidentiels. Afin de protéger vos renseignements personnels/confidentiels, il est recommandé de supprimer de la mémoire les informations telles que votre répertoire téléphonique et la liste des demandeurs avant de mettre l'appareil au rebut, d'en transférer la propriété ou de le retourner.

Configuration

Pièces et fonctions

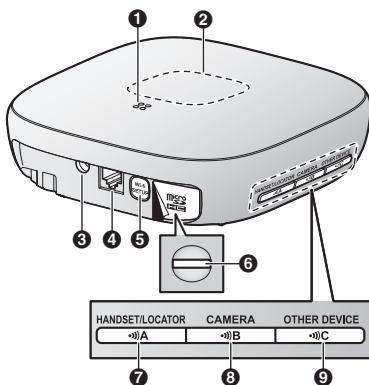

- ❶ Haut-parleur
- ❷ Indicateur à diode
- ❸ Prise c.c.
- ❹ Prise ligne LINE
- ❺ Configuration Wi-Fi [Wi-Fi SETUP]
Utilisée lors de la configuration initiale.
- ❻ Emplacement pour carte microSD
Sert à l'insertion d'une carte microSD. Retirer l'étiquette avant d'insérer la carte.
- ❼ Combiné/localisateur [❶]A HANDSET/LOCATOR]
Utilisée pour l'enregistrement d'un combiné. Il est également possible d'appuyer sur cette touche pour localiser un combiné égaré.
- ❽ Caméra [❶]B CAMERA]
Utilisée pour l'enregistrement d'une caméra.
- ❾ Autres dispositifs [❶]C OTHER DEVICE]
Utilisée pour l'enregistrement d'un capteur ou d'une fiche intelligente.

Indicateur à diode

Il est possible d'utiliser l'indicateur à diode pour vérifier l'état du hub.

Indicateur	État
Éteint	Aucune alimentation ou indicateur à diode désactivé*1
Vert, allumé	Fonctionnement normal, connexion à un routeur sans fil*1
Vert, clignotant	Mode enregistrement
En alternance : Vert, clignotant Jaune, clignotant	Démarrage du hub en cours (ne peut pas être utilisé avant quelques instants)*2
Rouge, allumé	Système de sécurité armé
Rouge, clignotement rapide	Système de sécurité déclenché
Jaune, allumé	Configuration initiale requise
Jaune, clignotant	Configuration initiale en cours ; dispositif mobile connecté
Jaune, clignotement rapide	Démarrage de la configuration initiale

*1 Il est possible de configurer le hub de manière que l'indicateur à diode demeure éteint durant son fonctionnement normal. Pour de plus amples renseignements, se reporter au Guide d'utilisation (p. 16).

*2 Le démarrage du hub peut prendre un certain temps.

Raccordements

- ① Insérer la prise de l'adaptateur secteur solidement dans la prise c.c.
- ② Enrouler le cordon de l'adaptateur secteur autour du crochet.
- ③ Brancher l'adaptateur secteur sur la prise de courant.
- ④ Insérer le fil de la ligne téléphonique dans la prise LINE et une prise de ligne téléphonique simple (RJ11C) jusqu'à ce qu'un clic se fasse entendre.
- ⑤ **Uniquement pour les abonnés au service DSL/ADSL** : connecter le filtre DSL/ADSL (vendu séparément).
- ⑥ Pour les utilisateurs de la **Caméra extérieure (KX-HNC600)** ou de la **Caméra intérieure (KX-HNC200)** : Retirer l'étiquette recouvrant la fente, puis y insérer la carte microSD (vendue séparément), en prenant soin que le coin entaillé (A) soit vers le haut, (B) jusqu'à ce qu'elle s'enclenche en position.

Nota :

- N'utiliser que l'adaptateur secteur Panasonic PNLV236, fourni.
- Une carte microSD (vendue séparément) est requise pour enregistrer les images captées par des caméras. Se reporter à la (p. 3) pour des informations sur les cartes microSD disponibles.

- Pour retirer la carte microSD, la pousser dans la fente, puis la tirer.

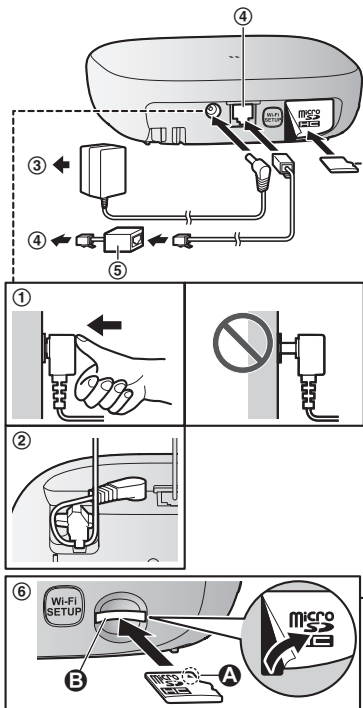

À propos des connexions

Connexion de l'adaptateur secteur

- L'adaptateur secteur doit rester branché en tout temps. (Il est normal que l'adaptateur secteur dégage un peu de chaleur.)
- L'adaptateur secteur devrait être branché dans une prise de courant montée verticalement ou installée dans un plancher. Ne pas brancher l'adaptateur dans une prise de courant montée dans un plafond car le poids de l'adaptateur pourrait en causer le débranchement.

Configuration

Panne de courant

- En cas de panne de courant, le hub ne peut fonctionner.
- En cas de panne de courant, les fonctionnalités téléphoniques du hub ne peuvent fonctionner. Il est recommandé d'utiliser un téléphone filaire n'utilisant pas un adaptateur secteur pour le branchement à la ligne téléphonique. Il est possible, avec un adaptateur en T, de brancher le téléphone dans la même prise de ligne téléphonique que le hub.

Paramètres Wi-Fi®

Après avoir connecté le hub, prendre les mesures suivantes pour permettre l'accès au système depuis un dispositif mobile. Chaque étape est décrite dans la présente section.

- 1 Téléchargement**
Télécharger l'application **[Home Network]** sur un dispositif mobile.
- 2 Configuration initiale**
Utiliser l'application **[Home Network]** du routeur pour configurer la connexion du hub au routeur sans fil, puis enregistrer le dispositif mobile auprès du hub.

Téléchargement de l'application [Home Network]

Des informations sur le téléchargement sont disponibles sur la page Web indiquée ci-après.



www.panasonic.net/pcc/support/tel/homenetwork/

Dispositifs mobiles compatibles

iPhone 4 ou ultérieur, iPad, ou iPad mini (iOS 6.0 ou ultérieur) ou un dispositif Android™ (Android 4.0 ou ultérieur)

Nota :

- L'application **[Home Network]** pourrait ne pas fonctionner correctement selon l'environnement système tel que le modèle du dispositif mobile, les périphériques connectés au dispositif mobile et les applications qui y sont installées.

Configuration initiale

Faire les vérifications suivantes avant de commencer.

- S'assurer d'avoir installé l'application **[Home Network]** sur le dispositif mobile
- S'assurer que le dispositif mobile peut se connecter à Internet
- S'assurer que le hub et le routeur sans fil sont en marche et que l'indicateur à diode du hub est illuminé en jaune
- S'assurer de connaître le nom du réseau (SSID) et le mot de passe assignés au routeur sans fil

Configuration initiale pour iPhone et iPad

- 1** Lancer l'application **[Home Network]**.
- 2** Taper sur **[Config. du hub]**.
- 3** À l'affichage du message guide, appuyer sur la touche **[Wi-Fi SETUP]** du hub.
 - L'indicateur à diode clignote en jaune.
- 4** Modifier provisoirement les paramètres Wi-Fi du dispositif mobile pour permettre sa connexion directe au hub.
 - Ouvrir l'application **[Réglages]** sur le dispositif mobile, taper **[Wi-Fi]**, sélectionner "KX-HNB600_Panasonic", entrer "00000000" en tant que mot de passe, puis taper **[Rejoindre]**.
 - Si plus de 1 élément nommé "KX-HNB600_Panasonic" est affiché, attendre environ 10 minutes et suivre cette procédure depuis le début.
- 5** Relancer l'application **[Home Network]**.

Configuration

- 6** Au besoin, entrer le mot de passe requis pour établir la connexion au routeur sans fil, puis taper **[Suivant]**.
- Le hub et le dispositif mobile se connectent au routeur sans fil.
 - Si un message guide le demande, suivre les instructions affichées et connecter le dispositif mobile au routeur sans fil, puis taper **[Ajouter ce dispositif mobile]**.
 - Si un mauvais mot de passe est entré, l'écran de configuration initiale est affiché de nouveau et l'indicateur à diode du hub clignote en vert. Le cas échéant, procéder de la manière suivante.
 1. Presser et maintenir simultanément enfoncées les 3 touches d'enregistrement situées sur le côté du hub et la touche **[Wi-Fi SETUP]** située sur le panneau arrière du hub (4 touches au total) jusqu'à ce que l'indicateur à diode du hub clignote en vert et jaune.
 2. Attendre que l'indicateur à diode du hub s'allume en jaune.
 3. Refaire la configuration initiale.
- 7** À l'affichage du message guide, appuyer sur la touche **[Wi-Fi SETUP]** du hub.
- Le dispositif mobile est alors enregistré auprès du hub.
- 8** Si un message guide le demande, suivre les instructions affichées et paramétrer le mot de passe pour accéder au hub à distance, loin de sa résidence.
- 9** À l'invite, entrer un nom pour le dispositif mobile, puis taper sur **[OK]**.
- Ce paramétrage permet de modifier le nom assigné au dispositif mobile. Cela facilite l'identification du dispositif mobile lors de certaines opérations telles qu'un désenregistrement ou des appels sur interphone avec un combiné sans fil.
 - Une fois la configuration initiale terminée, l'écran d'accueil de l'application est affiché.
- 3** À l'affichage du message guide, appuyer sur la touche **[Wi-Fi SETUP]** du hub.
- L'indicateur à diode clignote en jaune.
 - L'application modifie provisoirement les paramètres Wi-Fi du dispositif mobile pour en permettre la connexion directe au hub.
- 4** Au besoin, entrer le mot de passe requis pour établir la connexion au routeur sans fil, puis taper **[Suivant]**.
- Le hub et le dispositif mobile se connectent au routeur sans fil.
- 5** À l'affichage du message guide, appuyer sur la touche **[Wi-Fi SETUP]** du hub.
- Le dispositif mobile est alors enregistré auprès du hub.
- 6** Si un message guide le demande, suivre les instructions affichées et paramétrer le mot de passe pour accéder au hub à distance, loin de sa résidence.
- 7** À l'invite, entrer un nom pour le dispositif mobile, puis taper sur **[OK]**.
- Ce paramétrage permet de modifier le nom assigné au dispositif mobile. Cela facilite l'identification du dispositif mobile lors de certaines opérations telles qu'un désenregistrement ou des appels sur interphone avec un combiné sans fil.
 - Une fois la configuration initiale terminée, l'écran d'accueil de l'application est affiché.

À propos de la communication Wi-Fi

Le hub utilise une liaison Wi-Fi pour communiquer avec le routeur sans fil. Prendre connaissance des informations ci-dessous avant de choisir l'emplacement du hub.

Ne pas utiliser le hub dans les endroits suivants. Cela pourrait occasionner un mauvais fonctionnement ou perturber la communication radio.

- Aires intérieures où se trouvent certains types d'équipement de communication radio ou mobile
- À proximité d'un four à micro-ondes ou de dispositifs Bluetooth
- Aires intérieures où sont installés des systèmes antivol ou des dispositifs fonctionnant dans la bande des 2,4 GHz tels que des systèmes de point de vente

Configuration initiale pour dispositifs Android

- 1 Lancer l'application **[Home Network]**.
- 2 Taper sur **[Config. du hub]**.

Configuration

Ne pas placer le hub dans un endroit où les matériaux ou les objets suivants se trouvent entre le hub et le routeur sans fil. Ces matériaux et objets peuvent perturber la communication sans fil ou ralentir le débit de la transmission sans fil.

- Portes ou volets métalliques
- Murs isolés avec des feuilles d'aluminium
- Murs en béton, en pierre, en maçonnerie ou en tôle
- Plusieurs murs
- Rayonnage d'acier
- Verre à l'épreuve du feu

Enregistrement d'un autre dispositif mobile

Pour accéder au système depuis un dispositif mobile, il convient d'abord d'enregistrer le dispositif mobile auprès du hub. Il est possible d'enregistrer jusqu'à 8 dispositifs mobiles auprès d'un hub. Faire les vérifications suivantes avant de commencer.

- S'assurer que la configuration initiale est complète
- S'assurer que le dispositif mobile peut se connecter à Internet
- S'assurer que le routeur sans fil et le hub sont en marche
- S'assurer que le dispositif mobile et le hub sont connectés au même routeur sans fil

- 1 À partir du dispositif mobile devant être enregistré, télécharger l'application **[Home Network]**, puis lancer l'application.
- 2 Taper sur **[Ajouter ce dispositif mobile]**.
- 3 À l'affichage du message guide, appuyer sur la touche **[Wi-Fi SETUP]** du hub.
 - Le dispositif mobile est alors enregistré auprès du hub.
- 4 Si un message guide le demande, suivre les instructions affichées et paramétrer le mot de passe pour accéder au hub à distance, loin de sa résidence.
- 5 À l'invite, entrer un nom pour le dispositif mobile, puis taper sur **[OK]**.
 - Ce paramétrage permet de modifier le nom assigné au dispositif mobile. Cela facilite l'identification du dispositif mobile lors de certaines opérations telles qu'un

désenregistrement ou des appels sur interphone avec un combiné sans fil.

- Une fois la configuration initiale terminée, l'écran d'accueil de l'application est affiché.

Enregistrement d'autres dispositifs auprès du hub

L'enregistrement n'est pas nécessaire si les dispositifs sont partie d'un même système.

Avant de pouvoir utiliser des caméras, des capteurs et des fiches intelligentes, ils doivent avoir été enregistrés auprès du hub.

Si les dispositifs ont été achetés séparément (c.-à-d. ne faisant pas partie d'un système), il est nécessaire d'enregistrer chaque dispositif auprès du hub.

Pour enregistrer chaque dispositif, utiliser les touches d'enregistrement ou l'application du **[Home Network]**.

Utilisation des touches d'enregistrement

- 1 **Hub :**
Presser et maintenir la touche d'enregistrement enfoncée jusqu'à ce que l'indicateur à diode clignote en vert.
 - Presser et maintenir enfoncée la touche d'enregistrement appropriée (p. 10) selon le dispositif à enregistrer.
[••]A HANDSET/LOCATOR : Pour des combinés
[••]B CAMERA : Pour des caméras
[••]C OTHER DEVICE : Pour des capteurs et fiches intelligentes
- 2 **Combiné :**
Placer le combiné sur le chargeur.
Dispositifs autres qu'un combiné :
Presser et maintenir la touche d'enregistrement enfoncée jusqu'à ce que l'indicateur à diode du dispositif clignote en vert.
 - Lorsque l'enregistrement est terminé, le hub émet un bip prolongé.

Nota :

- En cas d'échec de l'enregistrement, le hub émet plusieurs bips brefs.

Utilisation de l'application

- 1** Lancer l'application **[Home Network]**.
- 2** Dans l'écran d'accueil de l'application **[Home Network]**, taper **[Paramètres]**.
- 3** Taper sur **[Enregistrement du dispositif]**.
- 4** Taper sur **[Enregistrement]**.
- 5** Sélectionner le type de dispositif devant être enregistré.
- 6 Combiné :**
Placer le combiné sur le chargeur.
Dispositifs autres qu'un combiné :
Presser et maintenir enfoncée la touche d'enregistrement du dispositif à enregistrer jusqu'à ce que l'indicateur à diode du dispositif clignote en vert.
 - Lorsque l'enregistrement est terminé, le hub émet un bip prolongé.

Nota :

- En cas d'échec de l'enregistrement, le hub émet plusieurs bips brefs.

Annexe

Portée de la communication sans fil (DECT)

La portée de la communication sans fil de chaque dispositif du système par rapport au hub est d'environ 50 m (160 pieds) en intérieur et d'environ 300 m (1 000 pieds) en extérieur. La communication sans fil pourrait ne pas être fiable lorsque les obstacles suivants se trouvent entre le hub et les autres dispositifs du système.

- Portes ou moustiquaires métalliques
- Murs isolés avec des feuilles d'aluminium
- Murs en béton ou en tôle ondulée
- Fenêtres à double vitrage
- Plusieurs murs
- Dispositifs installés à des étages différents ou dans des immeubles différents

Nota :

- **Caméra extérieure, caméra intérieure, fiche intelligente :**

Si l'indicateur à diode d'un dispositif clignote en rouge, c'est qu'il est hors de portée du hub. Le cas échéant, vérifier toutes les connexions, y compris celles du hub.

- **Détecteur porte/fenêtre, capteur de mouvement :**

Il est possible de vérifier l'état de la communication du capteur de mouvement en appuyant sur **[••]C**. Si l'indicateur à diode s'allume en vert ou en rouge, cela confirme que la communication se fait bien avec le hub. Si l'indicateur à diode clignote en rouge, c'est que le détecteur est hors de portée du hub.

Accès au Guide d'utilisation

Le Guide d'utilisation est une documentation en ligne conçue pour aider l'utilisateur à tirer plein profit de l'application **[Home Network]**.

1 iPhone/iPad

Taper  sur l'écran d'accueil de l'application.

Dispositifs Android

Taper  ou appuyer sur la touche menu de l'écran d'accueil de l'application sur le dispositif mobile.

2 Taper sur **[Guide de l'utilisateur]**.

Nota :

- Il est également possible d'accéder au Guide d'utilisation à la page Web indiquée ci-dessous.



www.panasonic.net/pcc/support/tel/homenetwork/manual/

Installation murale

Il est possible d'utiliser l'adaptateur de montage fourni pour fixer le hub à un mur.

Nota :

- S'assurer que le mur et la méthode de fixation peuvent supporter le poids de l'appareil.

- 1 Bancher l'adaptateur secteur et le fil de la ligne téléphonique au hub.
 - Enrouler le cordon de l'adaptateur secteur autour du crochet.

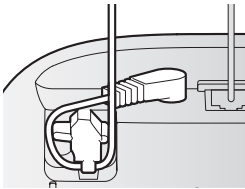

- 2 Glisser l'adaptateur de montage mural jusqu'à ce qu'il s'enclenche en position.

- S'assurer que la marque "UP" sur l'adaptateur de montage mural est orientée vers le haut.
- Insérer les languettes (A) de l'adaptateur de montage mural dans les rainures (B) du hub.

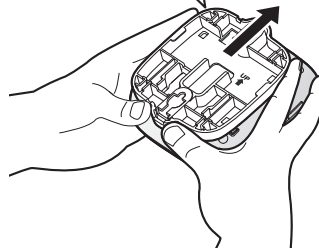
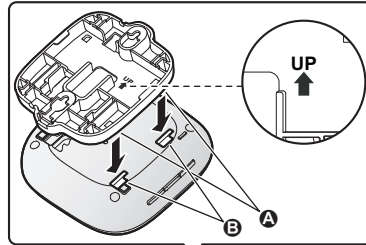

Annexe

3 Monter le hub sur un mur, puis le faire glisser vers le bas pour le fixer en position.

- Faire passer le cordon de l'adaptateur secteur et le fil de la ligne téléphonique dans la rainure (A) de l'adaptateur de montage mural. Enrouler le fil de la ligne téléphonique de la manière illustrée afin d'éviter qu'il ne devienne coincé.
- Ce produit est conforme aux tailles de plaque murale suivantes (2 types).
 - Ⓔ 83 mm (3 1/4 po)
 - Ⓒ 102 mm (4 po)
- Monter les fentes du hub sur les tiges correspondantes sur la plaque téléphonique murale (D) et (E).

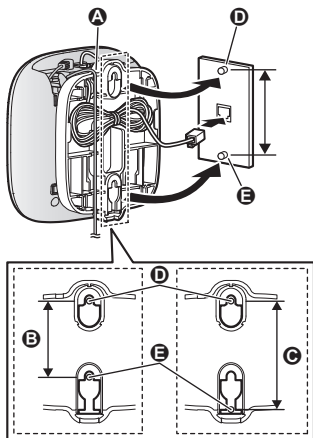

Retrait de l'adaptateur de montage mural

Tout en poussant les leviers de dégagement (1) vers les côtés de l'adaptateur de montage mural, faire glisser l'adaptateur vers le bas (2).

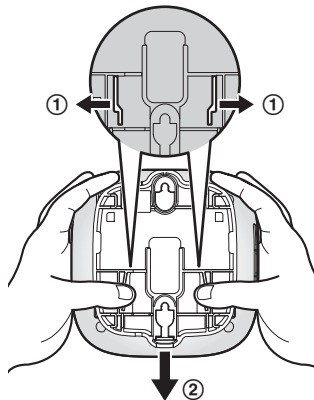

Spécifications

- **Normes**
 - DECT :**
DECT 6.0 (Digital Enhanced Cordless Telecommunications 6.0 : télécommunications numériques sans fil améliorées 6.0)
 - Wi-Fi :**
IEEE 802.11b/g/n
- **Gamme de fréquence**
 - DECT :**
1,92 GHz – 1,93 GHz
 - Wi-Fi :**
2,412 GHz – 2,462 GHz (canaux 1 – 11)
- **Puissance de sortie RF**
 - DECT :**
115 mW (max.)
 - Wi-Fi :**
100 mW (puissance d'émission de crête)
- **Chiffrement**
WPA2-PSK (TKIP/AES), WPA-PSK (TKIP/AES), WEP (128/64 bits)
- **Configuration simplifiée**
WPS (PBC)
- **Alimentation**
120 V c.a., 60 Hz
- **Consommation**
Attente : Environ 3,5 W
Maximum : Environ 4,0 W
- **Conditions ambiantes**
0 °C – 40 °C (32 °F – 104 °F)
20 % – 80 % d'humidité relative de l'air (sec)
- **Volume de la tonalité d'alerte**
Niveau élevé : environ 90 dB
Faible niveau : environ 73 dB
(mesuré à environ 10 cm (3 15/16 po) devant le centre de l'appareil)
- **Dimensions (H x L x P)**
Environ 42 mm x 130 mm x 130 mm (1 21/32 po x 5 1/8 po x 5 1/8 po)
- **Poids**
Environ 220 g (0,49 lb)

Avis concernant le logiciel libre

- Des parties du présent produit utilisent du logiciel basé sur les conditions pertinentes de la GPL (licence publique générale) et/ou la LGPL (licence publique générale limitée) de la Fondation pour le logiciel libre. Veuillez lire toutes les informations de licence et les avis de droits d'auteur qui s'appliquent au logiciel libre utilisé par ce produit. Ces informations sont disponibles sur la page Web indiquée ci-après : www.panasonic.net/pcc/support/tel/homenetwork/
Dans les trois (3) ans qui suivent la livraison du présent produit, Panasonic System Networks Co., Ltd. s'engage à donner à tout tiers qui nous contacte aux coordonnées indiquées ci-après, une copie lisible par une machine du code source correspondant et les avis de droits d'auteur couverts par la GPL et la LGPL, et ce moyennant un prix qui ne dépasse pas le prix de la distribution physique du code source code. Veuillez remarquer que le logiciel sous la licence GPL et/ou LGPL n'est pas sous garantie.
www.panasonic.net/pcc/support/tel/homenetwork/

Informations sur le logiciel

- Le Contrat de licence d'utilisation pour l'application Home Network est disponible sur la page Web suivante : www.panasonic.net/pcc/support/tel/homenetwork/

Annexe

Avis d'Industrie Canada et autres informations

AVIS :

Le présent matériel est conforme aux spécifications techniques d'Industrie Canada applicables au matériel terminal. Cette conformité est confirmée par le numéro d'enregistrement. Le sigle IC, placé devant le numéro d'enregistrement, signifie que l'enregistrement s'est effectué conformément à une déclaration de conformité et indique que les spécifications techniques d'Industrie Canada ont été respectées. Il n'implique pas qu'Industrie Canada a approuvé le matériel. Pour sa propre protection, l'utilisateur doit s'assurer que tous les fils de mise à la terre de la source d'énergie électrique, des lignes téléphoniques et des canalisations d'eau métalliques, s'il y en a, sont raccordés ensemble. Cette précaution est particulièrement importante dans les régions rurales.

AVIS :

L'indice d'équivalence de la sonnerie (IES) assigné à chaque dispositif terminal indique le nombre maximal de terminaux qui peuvent être raccordés à une interface. La terminaison d'une interface téléphonique peut consister en une combinaison de quelques dispositifs, à la seule condition que la somme d'indices d'équivalence de la sonnerie de tous les dispositifs n'excède pas 5. L'indice d'équivalence de la sonnerie (IES) de cet appareil est : (inscrit sur le dessous de l'appareil).

AVIS :

Le présent appareil est conforme aux CNR d'Industrie Canada applicables aux appareils radio exempts de licence. L'exploitation est autorisée aux deux conditions suivantes : (1) l'appareil ne doit pas produire de brouillage, et (2) l'appareil doit accepter tout brouillage radioélectrique subi, même si le brouillage est susceptible d'en compromettre le fonctionnement. Les communications effectuées au moyen de cet appareil ne sont pas nécessairement

protégées des indiscretions. Certains téléphones sans fil fonctionnent sur des fréquences pouvant entraîner le brouillage de téléviseurs et de magnétoscopes proches et que, afin de minimiser ou de prévenir un tel brouillage, il ne faudrait pas placer le hub à proximité de ces appareils ; si l'on subit du brouillage, l'éloignement du hub réduirait ou éliminerait le brouillage dans la plupart des cas.

AVERTISSEMENT DE RISQUE D'EXPOSITION AU RAYONNEMENT RADIOFRÉQUENCE :

- Ce produit est conforme aux normes IC concernant les limites d'exposition au rayonnement radiofréquence en milieu non contrôlé.
- Pour assurer la conformité aux exigences IC concernant l'exposition au rayonnement RF, le hub doit être installé et opéré à une distance d'au moins 20 cm (8 po) ou plus de toute personne.
- Cet appareil ne doit pas être installé ni opéré de concert avec aucune autre antenne ni aucun autre émetteur.
- Lors du port de l'appareil, le combiné ne doit être utilisé qu'avec un accessoire non métallique. Les autres accessoires peuvent ne pas être conformes aux exigences IC concernant les limites d'exposition au rayonnement radiofréquence.

Garantie

Panasonic Canada Inc.
5770 Ambler Drive, Mississauga, Ontario L4W 2T3

PRODUIT PANASONIC - GARANTIE LIMITÉE

Panasonic Canada Inc. garantit que ce produit est exempt de défauts de matériaux et de main-d'œuvre dans un contexte d'utilisation normale pendant la période indiquée ci-après à compter de la date d'achat original et, dans l'éventualité d'une défectuosité, accepte, à sa discrétion, de (a) réparer le produit avec des pièces neuves ou remises à neuf, (b) remplacer le produit par un produit neuf ou remis à neuf d'une valeur équivalente ou (c) rembourser le prix d'achat. La décision de réparer, remplacer ou rembourser appartient à Panasonic Canada Inc.

Produits pour système de réseau privé – Un (1) an, pièces et main-d'œuvre Carte microSD (modèle inclus seulement) – Un (1) an, remplacement

La présente garantie n'est fournie qu'à l'acheteur original d'un des produits de marque Panasonic indiqués plus haut, ou à la personne l'ayant reçu en cadeau, vendu par un détaillant Panasonic agréé au Canada et utilisé au Canada. Le produit ne doit pas avoir été "vendu tel quel" et doit avoir été livré à l'état neuf dans son emballage d'origine.

POUR ÊTRE ADMISSIBLE AUX SERVICES AU TITRE DE LA PRÉSENTE GARANTIE, LA PRÉSENTATION D'UN REÇU D'ACHAT OU DE TOUTE AUTRE PIÈCE JUSTIFICATIVE DE LA DATE D'ACHAT ORIGINAL, INDIQUANT LE MONTANT PAYÉ ET LE LIEU DE L'ACHAT, EST REQUISE.

RESTRICTIONS ET EXCLUSIONS

La présente garantie COUVRE SEULEMENT les défaillances attribuables à un défaut des matériaux ou à un vice de fabrication et NE COUVRE PAS l'usure normale ni les dommages esthétiques. La présente garantie NE COUVRE PAS NON PLUS les dommages subis pendant le transport, les défaillances causées par des produits non fournis par Panasonic Canada Inc. ni celles résultant d'un accident, d'un usage abusif ou impropre, de négligence, d'une maintenance inadéquate, d'une mauvaise application, d'une altération, d'une installation ou de réglages incorrects; d'un mauvais réglage des contrôles de l'utilisateur, d'un mauvais entretien, de piles inadéquates, d'une surtension temporaire, de la foudre, d'une modification, de la pénétration de sable, de liquides ou d'humidité, d'une utilisation commerciale (dans un hôtel, un bureau, un restaurant ou tout autre usage par affaires ou en location), d'une réparation effectuée par une entité autre qu'un centre de service Panasonic agréé ou encore d'une catastrophe naturelle.

Les piles sèches sont également exclues de la présente garantie. Les piles rechargeables sont couvertes par une garantie de quatre-vingt-dix (90) jours à compter de la date d'achat original.

CETTE GARANTIE LIMITÉE ET EXPRESSE REMPLACE TOUTE AUTRE GARANTIE, EXPRESSE OU IMPLICITE, INCLUANT LES GARANTIES IMPLICITES DU CARACTÈRE ADÉQUAT POUR LA COMMERCIALISATION ET UN USAGE PARTICULIER. PANASONIC CANADA INC. N'AURA D'OBLIGATION EN AUCUNE CIRCONSTANCE POUR TOUT DOMMAGE DIRECT, INDIRECT OU CONSÉCUTIF RÉSULTANT DE L'UTILISATION DE CE PRODUIT OU DÉCOULANT DE TOUTE DÉROGATION À UNE GARANTIE EXPRESSE OU IMPLICITE. (À titre d'exemples, cette garantie exclut les dommages relatifs à une perte de temps, le transport jusqu'à et depuis un centre de service agréé, la perte ou la détérioration de supports ou d'images, de données ou de tout autre contenu en mémoire ou enregistré. Cette liste n'est pas exhaustive et n'est fournie qu'à des fins explicatives.)

Certaines juridictions ne reconnaissent pas les exclusions ou limitations de dommages indirects ou consécutifs, ou les exclusions de garanties implicites. Dans de tels cas, les limitations stipulées ci-dessus peuvent ne pas être applicables. La présente garantie vous confère des droits précis; vous pourriez aussi avoir d'autres droits pouvant varier selon votre province ou territoire de résidence.

SERVICE SOUS GARANTIE

Pour tout renseignement sur les produits, réparation ou assistance technique, veuillez visiter notre page Soutien :

www.panasonic.ca/french/support

EXPÉDITION D'UN PRODUIT À UN CENTRE DE SERVICE

Emballer soigneusement, de préférence dans son carton d'origine, et expédiez, franco de port, suffisamment assuré. Accompagnez le tout d'une description de la défectuosité présumée et d'une pièce justificative de la date d'achat original.

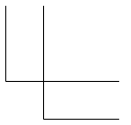
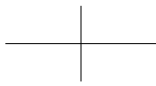
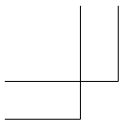

Notes

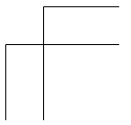
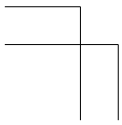
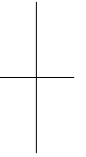
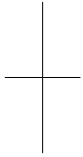

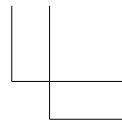
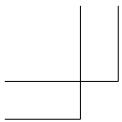

Notes

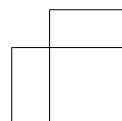
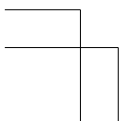
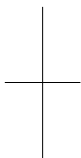

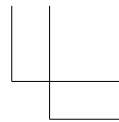
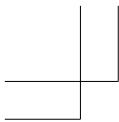

Pour référence ultérieure

Il est recommandé de conserver dans un dossier les renseignements suivants pour toute demande de réparation sous garantie.

N° de série	Date d'achat
(inscrit sous le fond de l'appareil) Nom et adresse du détaillant	

Joindre votre reçu d'achat ici.

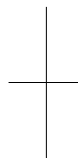
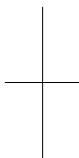

Panasonic Canada Inc.

5770 Ambler Drive, Mississauga, Ontario L4W 2T3

© Panasonic System Networks Co., Ltd. 2014

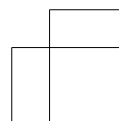
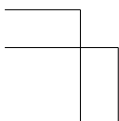

Panasonic®

System Setup Guide

Home Network System
HUB

Model No. **KX-HNB600C**



Thank you for purchasing a Panasonic product.

This document explains how to configure the hub and access it using a mobile device. These steps must be followed before you can use the system.
For details about how to use the system, refer to the User's Guide (page 16).

Please read this document before using the unit and save it for future reference.

For assistance, please visit our support page on:

www.panasonic.ca/english/support

Printed in China

Table of Contents

Introduction

Accessory information3

Important Information

About this system6

For your safety6

Important safety instructions7

Security cautions7

For best performance8

Other information8

Setup

Part names and functions10

LED indicator10

Connections11

Wi-Fi® settings12

Registering another mobile device14

Registering other devices to the hub14

Appendix

Wireless communication range (DECT)16

Accessing the User's Guide16

Wall mounting17

Specifications19

Open source software notice19

Software information19

Industry Canada Notices and other
information20

Warranty21

Accessory information

Supplied accessories

No.	Accessory item/Part number	Quantity
①	AC adaptor/PNLV236	1
②	Telephone line cord	1
③	Wall mounting adaptor	1

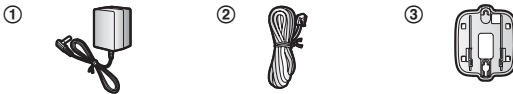

Additional accessories

microSD card (not supplied)

A commercially-available microSD card must be inserted into the hub in order to record images from cameras. The following types of microSD cards are supported.

- microSD / SDHC card: Up to 32 GB

Note:

- Please contact your nearest Panasonic dealer for sales information.

Other information

- Design and specifications are subject to change without notice.
- The illustrations in these instructions may vary slightly from the actual product.

Trademarks

- microSDHC Logo is a trademark of SD-3C, LLC.
- iPhone and iPad are trademarks of Apple Inc., registered in the U.S. and other countries.
- iPad mini is a trademark of Apple Inc.
- Android is a trademark of Google Inc.
- Wi-Fi is a registered trademark of the Wi-Fi Alliance.
- All other trademarks identified herein are the property of their respective owners.

Notice





- The hub supports microSD and microSDHC memory cards. In this document, the term "microSD card" is used as a generic term for any of the supported cards.

Introduction

Expanding the Panasonic Home Network System

The Panasonic Home Network System lets you create a powerful wireless network of cameras, sensors, and smart plugs in your home, and control them all with an easy-to-use mobile app. Compatible devices are explained below. For information about the Home Network app, refer to the User's Guide (page 16).

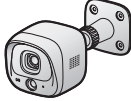
The maximum number of devices for each device type is listed below.

<p>Digital Cordless Handset (KX-HNH100C: 6 max.*1)</p> <ul style="list-style-type: none">● Makes and receives calls using your home landline● Can be used to change the system's security mode● Displays system status● Receives notification when the sensors are triggered	
<p>Indoor Camera (KX-HNC200C: 4 max.*2)</p> <ul style="list-style-type: none">● Full-colour camera and built-in microphone for live monitoring and recording● Built-in visual sensor, audio sensor, and temperature sensor can be used to trigger other actions (camera recording, turning on a light, etc.)● Built-in microphone and speaker for two-way communication	
<p>Outdoor Camera (KX-HNC600C: 4 max.*2)</p> <ul style="list-style-type: none">● Full-colour camera with built-in microphone for live monitoring and recording● Built-in visual sensor and infrared sensor can be used to trigger other actions (camera recording, turning on a light, etc.)● Built-in microphone and speaker for two-way communication● Splash proof design for permanent, outdoor installation	
<p>Window/Door Sensor (KX-HNS101C: 50 max.*3)</p> <ul style="list-style-type: none">● Detects when the corresponding window or door is opened● Can be used to trigger other events (camera recording, turning on a light, etc.)	
<p>Motion Sensor (KX-HNS102C: 50 max.*3)</p> <ul style="list-style-type: none">● Detects motion in the surrounding area● Can be used to trigger other events (camera recording, turning on a light, etc.)	

Introduction

Smart Plug (KX-HNA101C: 50 max.*3)

- Can be turned on and off using the handset or Home Network app or when triggered by a sensor
- Built-in overcurrent detection for added peace of mind
- Power consumption is logged for your reference



- *1 Optional handsets may be a different colour from that of the handset supplied as part of a pre-configured kit.
- *2 A total of 4 cameras (including indoor cameras and outdoor cameras) can be registered to the hub.
- *3 A total of 50 sensors (including motion sensors and window/door sensors) and smart plugs can be registered to the hub.

Mobile devices

Your mobile devices: 8 max.*1

You can expand the system by installing the Home Network app on your mobile devices (smartphones, tablets, etc.) and registering your mobile devices to the hub. See page 12 for more information about the Home Network app.

Note:

- You must configure the hub's Wi-Fi settings before you can use the app.

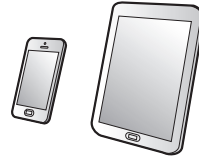

- *1 8 mobile devices can be registered to the hub, however, only the first 4 can use phone features.

Important Information

About this system

This system is an auxiliary system; it is not designed to provide complete protection from property loss. Panasonic will not be held responsible in the event that property loss occurs while this system is in operation.

For your safety

To prevent severe injury and loss of life/property, read this section carefully before using the product to ensure proper and safe operation of your product.

WARNING

Power connection

- Use only the power source marked on the product.
- Do not overload power outlets and extension cords. This can result in the risk of fire or electric shock.
- Completely insert the AC adaptor/power plug into the power outlet. Failure to do so may cause electric shock and/or excessive heat resulting in a fire.
- Regularly remove any dust, etc. from the AC adaptor/power plug by pulling it from the power outlet, then wiping with a dry cloth. Accumulated dust may cause an insulation defect from moisture, etc. resulting in a fire.
- Unplug the product from power outlets if it emits smoke, an abnormal smell, or makes an unusual noise. These conditions can cause fire or electric shock. Confirm that smoke has stopped emitting and contact us by visiting our support page on: www.panasonic.ca/english/support
- Unplug from power outlets and never touch the inside of the product if its casing has been broken open. Danger of electric shock exists.
- Never touch the plug with wet hands. Danger of electric shock exists.
- Do not connect non-specified devices.

Installation

- To prevent the risk of fire or electrical shock, do not expose the product to rain or any type of moisture.
- Do not place or use this product near automatically controlled devices such as automatic doors and fire alarms. Radio waves emitted from this product may cause such devices to malfunction resulting in an accident.
- Do not allow the AC adaptor or telephone line cord to be excessively pulled, bent or placed under heavy objects.
- Keep small parts, such as microSD cards, out of the reach of children. There is a risk of swallowing. In the event they are swallowed, seek medical advice immediately.

Operating safeguards

- Unplug the product from power outlets before cleaning. Do not use liquid or aerosol cleaners.
- Do not disassemble the product.
- Do not spill liquids (detergents, cleansers, etc.) onto the telephone line cord plug, or allow it to become wet at all. This may cause a fire. If the telephone line cord plug becomes wet, immediately pull it from the telephone wall jack, and do not use.
- Never put metal objects inside the product. If metal objects enter the product, turn off the circuit breaker and contact an authorized service centre.

Medical

- Consult the manufacturer of any personal medical devices, such as pacemakers or hearing aids, to determine if they are adequately shielded from external RF (radio frequency) energy. DECT features operate between 1.92 GHz and 1.93 GHz with a peak transmission power of 115 mW. Wi-Fi features operate between 2.412 GHz and 2.462 GHz with a peak transmission power of 100 mW.
- Do not use the product in health care facilities if any regulations posted in the area instruct you not to do so. Hospitals or health care facilities may be using

Important Information

equipment that could be sensitive to external RF energy.

CAUTION

Installation and location

- Never install wiring during a lightning storm.
- Never install telephone line jacks in wet locations unless the jack is specifically designed for wet locations.
- Never touch uninsulated telephone wires or terminals unless the telephone line has been disconnected at the network interface.
- Use caution when installing or modifying telephone lines.
- The AC adaptor is used as the main disconnect device. Ensure that the AC outlet is installed near the product and is easily accessible.
- This product is unable to make calls when:
 - there is a power failure.
 - when the cordless handset or mobile device's batteries need recharging or have failed.

Important safety instructions

When using your product, basic safety precautions should always be followed to reduce the risk of fire, electric shock, and injury to persons, including the following:

1. Do not use this product near water for example, near a bathtub, washbowl, kitchen sink, or laundry tub, in a wet basement or near a swimming pool.
2. Avoid using a telephone (other than a cordless type) during an electrical storm. There may be a remote risk of electric shock from lightning.
3. Do not use the telephone to report a gas leak in the vicinity of the leak.
4. Use only the power cord indicated in this document.

SAVE THESE INSTRUCTIONS

Security cautions

Take appropriate measures to avoid the following security breaches when using this product.

- Leaks of private information
- Unauthorized use of this product
- Unauthorized interference or suspension of the use of this product

Take the following measures to avoid security breaches:

- Configure the wireless router that connects your mobile device to this product to use encryption for all wireless communication.
- You may be vulnerable to security breaches if the unit is used with the login password, disarm code, or PIN code, or other settings at their defaults values. Configure your own values for these settings.
- Do not use passwords that could be easily guessed by a third party. If you keep a record of your passwords, protect that record. Change passwords regularly.
- If you lose your mobile device, change the password used to access this product.
- If you enable the product's auto login feature, enable the screen lock or similar security feature on your mobile device.
- Take care when performing important security related operations such as deleting MAC address, unit IDs, etc.
- To prevent disclosure of personal information, enable the screen lock or similar security feature on your mobile device.
- When submitting the product for repair, make a note of any important information stored in the product, as this information may be erased or changed as part of the repair process.
- Before handing the product over to a third party for repair or other purposes, perform a factory data reset to erase any data stored in the product and remove the microSD card. Use only trusted repair services authorized by Panasonic.
- Before disposing of the product, perform a factory data reset to erase any data stored

Important Information

in the product. Remove and erase the microSD card.

- If your mobile device will no longer be used with the product, delete your mobile device's registration from the product and delete the corresponding app from your mobile device.
- If this product experiences a power outage, its date and time setting may become incorrect. In this case, the date and time setting will be automatically corrected when your mobile device and this product are connected to the same wireless network.

Additionally, note the following.

- Multiple hubs cannot be used on the same network.
- Only one mobile device can access this product while away from home. If a second mobile device connects to this product while away from home, the first mobile device is disconnected.
- Communications may be interrupted depending on network conditions and wireless signal quality.
- This product may be used in ways that violate the privacy or publicity rights of others. You are responsible for the ways in which this product is used.

For best performance

Hub location/avoiding noise

The hub and other compatible Panasonic devices use radio waves to communicate with each other.

- For maximum coverage and noise-free communications, place your hub:
 - at a convenient, high, and central location with no obstructions between the devices and hub in an indoor environment.
 - away from electronic appliances such as TVs, radios, personal computers, wireless devices, or other phones.
 - facing away from radio frequency transmitters, such as external antennas of mobile phone cell stations. (Avoid

putting the hub on a bay window or near a window.)

- Coverage and voice quality depends on the local environmental conditions.
- If the reception for a hub location is not satisfactory, move the hub to another location for better reception.

Environment

- Keep the product away from electrical noise generating devices, such as fluorescent lamps and motors.
- The product should be kept free from excessive smoke, dust, high temperature, and vibration.
- The product should not be exposed to direct sunlight.
- Do not place heavy objects on top of the product.
- When you leave the product unused for a long period of time, unplug the product from the power outlet.
- The product should be kept away from heat sources such as heaters, kitchen stoves, etc. It should not be placed in rooms where the temperature is less than 0 °C (32 °F) or greater than 40 °C (104 °F). Damp basements should also be avoided.
- The maximum communication range may be shortened when the product is used in the following places: Near obstacles such as hills, tunnels, underground, near metal objects such as wire fences, etc.
- Operating the product near electrical appliances may cause interference. Move away from the electrical appliances.

Other information

Routine care

- Wipe the outer surface of the product with a soft moist cloth.
- Do not use benzene, thinner, or any abrasive powder.

Protecting your recordings

- Do not remove the microSD card or disconnect the hub's AC adaptor while





Important Information

reading or writing data to the microSD card. Data on the card could become corrupted.

- If a microSD card malfunctions or is exposed to electromagnetic waves or static electricity, data on the card could become corrupted or erased. Therefore we recommend backing up important data to a computer or other device.

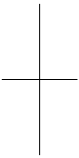
Notice for product disposal, transfer, or return

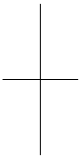
- This product can store your private/confidential information. To protect your privacy/confidentiality, we recommend that you erase information such as phonebook or caller list entries from the memory before you dispose of, transfer, or return the product.
- 
- 
- 

Setup

Part names and functions

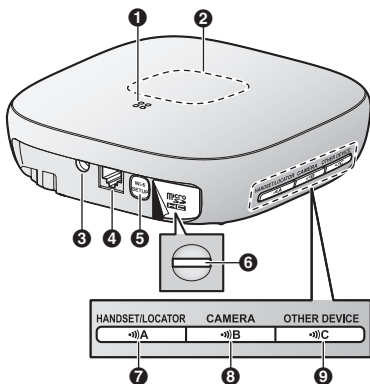

- 1 Speaker**
- 2 LED indicator**
- 3 DC jack**
- 4 LINE jack**
- 5 [Wi-Fi SETUP]**
Used when performing initial setup.
- 6 microSD card slot**
Used when inserting a microSD card.
Remove the label when inserting.
- 7 [A] HANDSET/LOCATOR**
Used when registering a handset. You can also press this button to locate a misplaced handset.
- 8 [B] CAMERA**
Used when registering a camera.
- 9 [C] OTHER DEVICE**
Used when registering a sensor or smart plug.

LED indicator

You can use the LED indicator to confirm the hub's status.

Indicator	Status
Off	No power, or LED indicator is turned off*1
Green, lit	Normal operation, connected to wireless router*1
Green, blinking	Registration mode
Alternating: Green, blinking Yellow, blinking	Hub is starting up (cannot be used yet)*2
Red, lit	Security system is armed
Red, blinking quickly	Security system was triggered
Yellow, lit	Initial setup required
Yellow, blinking	Initial setup in progress, mobile device connected
Yellow, blinking quickly	Initial setup is starting

*1 You can configure the hub so that its LED indicator does not light during normal operation. For more information, refer to the User's Guide (page 16).

*2 It may take some time for the hub to finish starting up.

Connections

- ① Insert the AC adaptor plug firmly into the DC jack.
- ② Secure the AC adaptor cord by wrapping it around the hook.
- ③ Connect the AC adaptor to the power outlet.
- ④ Insert the telephone line cord into the LINE jack and a single-line telephone jack (RJ11C) until you hear a click.
- ⑤ **DSL/ADSL service users only:** Connect your DSL/ADSL filter (not supplied).
- ⑥ **Outdoor Camera (KX-HNC600) or Indoor Camera (KX-HNC200) users only:** Remove the label covering the card slot and then insert the microSD card (not supplied) into the slot with the notched corner (A) facing upwards (B) until it clicks into place.

Note:

- Use only the supplied Panasonic AC adaptor PNLV236.
- A microSD card (not supplied) is required to record images from cameras. Refer to the information about the available microSD card (page 3).

- To remove the microSD card, push in the microSD card and then remove it.

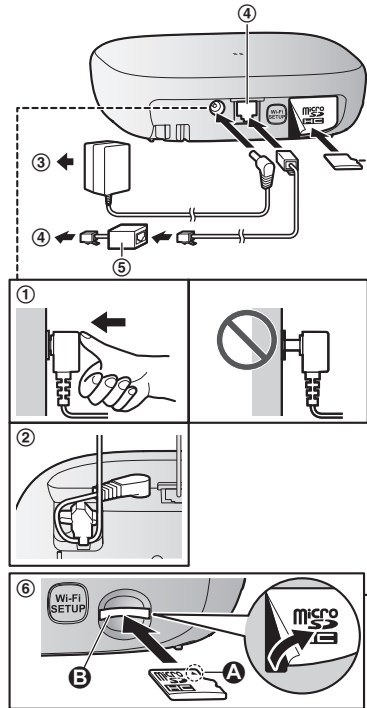

Note about power connections

AC adaptor connection

- The AC adaptor must remain connected at all times. (It is normal for the adaptor to feel warm during use.)
- The AC adaptor should be connected to a vertically oriented or floor-mounted AC outlet. Do not connect the AC adaptor to a ceiling-mounted AC outlet, as the weight of the adaptor may cause it to become disconnected.

Setup

Power failure

- The hub will not work during a power failure.
- The hub's telephone features will not work during a power failure. We recommend connecting a corded-type telephone that does not use an AC adaptor to your telephone line. You can connect the telephone to the same telephone line jack as the hub by using a T-adaptor.

Wi-Fi® settings

After you have connected your hub, here is what you will need to do in order to access the system from your mobile device. Each procedure is explained in this chapter.

- 1 Download**
Download the **[Home Network]** app to your mobile device.
- 2 Initial setup**
Use the **[Home Network]** app to configure the hub to connect to your wireless router, and then register your mobile device to the hub.

Downloading the [Home Network] app

Download information is available at the web page listed below.



www.panasonic.net/pcc/support/tel/homenetwork/

Compatible mobile devices

iPhone 4 or later, iPad, or iPad mini (iOS 6.0 or later) or an Android™ device (Android 4.0 or later)

Note:

- The **[Home Network]** app may not function properly depending on the system environment, such as the model of your mobile device, peripherals connected to your mobile device, and the apps installed on your mobile device.

Initial setup

Confirm the following before you begin.

- Make sure you have installed the **[Home Network]** app on your mobile device
- Make sure your mobile device can connect to the Internet
- Make sure the hub and your wireless router are turned on and the hub's LED indicator is lit in yellow
- Make sure you know the network name (SSID) and password assigned to your wireless router

Initial setup for iPhone, iPad

- 1** Start the **[Home Network]** app.
- 2** Tap **[Set up the Hub]**.
- 3** When prompted, press **[Wi-Fi SETUP]** on the hub.
 - The LED indicator blinks in yellow.
- 4** Change your mobile device's Wi-Fi setting temporarily so that it connects to the hub directly.
 - Open your mobile device's **[Settings]** app, tap **[Wi-Fi]**, select "KX-HNB600_Panasonic", enter "00000000" as the password, and then tap **[Join]**.
 - If more than 1 item named "KX-HNB600_Panasonic" is displayed, wait approx. 10 minutes and perform this procedure from the beginning.
- 5** Start the **[Home Network]** app again.

- 6 If necessary, enter the password required to connect to your wireless router and then tap **[Next]**.
 - The hub and your mobile device connect to your wireless router.
 - If prompted, follow the on-screen instructions and connect your mobile device to your wireless router, start the app again, and then tap **[Add This Mobile Device]**.
 - If you enter the wrong Wi-Fi password, the initial setup screen is displayed again and the hub's LED indicator blinks in green. In this case, perform the following.
 1. Press and hold the 3 registration buttons on the side of the hub and the **[Wi-Fi SETUP]** button on the back of the hub at the same time (4 buttons total) until the hub's LED indicator blinks in green and yellow.
 2. Wait for the hub's LED indicator to light in yellow.
 3. Repeat the initial setup procedure.
- 7 When prompted, press **[Wi-Fi SETUP]** on the hub.
 - Your mobile device will be registered to the hub.
- 8 When prompted, follow the on-screen instructions and set the password used to log in to the hub while away from home.
- 9 When prompted, enter a name for your mobile device and then tap **[OK]**.
 - This setting allows you to change the name assigned to your device. It can help you identify your mobile device when performing certain operations, such as deregistering or making intercom calls using a cordless handset.
 - The app's home screen is displayed when initial setup is complete.
- 4 If necessary, enter the password required to connect to your wireless router and then tap **[Next]**.
 - The hub and your mobile device connect to your wireless router.
- 5 When prompted, press **[Wi-Fi SETUP]** on the hub.
 - Your mobile device will be registered to the hub.
- 6 When prompted, follow the on-screen instructions and set the password used to log in to the hub while away from home.
- 7 When prompted, enter a name for your mobile device and then tap **[OK]**.
 - This setting allows you to change the name assigned to your device. It can help you identify your mobile device when performing certain operations, such as deregistering or making intercom calls using a cordless handset.
 - The app's home screen is displayed when initial setup is complete.

Information about Wi-Fi communication

The hub uses Wi-Fi to communicate with your wireless router. Refer to the following information when planning where to place the hub.

Do not use the hub in the following areas or locations. Malfunction or interference to radio communication may result.

- Indoor areas that have certain types of radio or mobile communications equipment
- Locations near microwave ovens or Bluetooth devices
- Indoor areas where antitheft devices or 2.4 GHz frequency devices such as POS systems are used

Do not place the hub in areas where the following materials or objects are located between the hub and the wireless router. These materials and objects may interfere

Initial setup for Android devices

- 1 Start the **[Home Network]** app.
- 2 Tap **[Set up the Hub]**.
- 3 When prompted, press **[Wi-Fi SETUP]** on the hub.
 - The LED indicator blinks in yellow.

Setup

with wireless communication or cause wireless transmission speed to become slower.

- Metallic doors or shutters
- Walls containing aluminum-sheet insulation
- Walls made of concrete, stone, brick, or tin
- Multiple walls
- Steel shelving
- Fireproof glass

Registering another mobile device

In order to access the system from a mobile device, you must first register the mobile device to the hub. You can register up to 8 mobile devices to a hub.

Confirm the following before you begin.

- Make sure you have completed the initial setup procedure
- Make sure your mobile device can connect to the Internet
- Make sure your wireless router and the hub are turned on
- Make sure your mobile device and the hub are connected to the same wireless router

- 1** Using the mobile device that you want to register, download the **[Home Network]** app and then start the app.
- 2** Tap **[Add This Mobile Device]**.
- 3** When prompted, press **[Wi-Fi SETUP]** on the hub.
 - Your mobile device will be registered to the hub.
- 4** When prompted, follow the on-screen instructions and enter the password used to log in to the hub while away from home.
- 5** When prompted, enter a name for your mobile device and then tap **[OK]**.
 - This setting allows you to change the name assigned to your device. It can help you identify your mobile device when performing certain operations, such as deregistering or making intercom calls using a cordless handset.
 - The app's home screen is displayed when initial setup is complete.

Registering other devices to the hub

This procedure is not required for devices that were included as part of a bundle.

Before you can use cameras, sensors, and smart plugs, they must be registered to the hub.

If you purchased devices separately (i.e., not as part of a bundle), you must register each device to the hub.

You can register each device by using the registration buttons or the **[Home Network]** app.

Using registration buttons

- 1 Hub:**

Press and hold the registration button until the LED indicator blinks in green.

 - Press and hold the appropriate registration button (page 10) according to the device you want to register.
 - [••]A HANDSET/LOCATOR**: For handsets
 - [••]B CAMERA**: For cameras
 - [••]C OTHER DEVICE**: For sensors and smart plugs
- 2 Handset:**

Place the handset on the charger.

Devices other than handset:
Press and hold the device's registration button until the device's LED indicator blinks in green.

 - When registration is complete, the hub sounds one long beep.

Note:

- If registration fails, the hub sounds several short beeps.

Using the app

- 1** Start the **[Home Network]** app.
- 2** From the **[Home Network]** app home screen, tap **[Settings]**.
- 3** Tap **[Device Registration]**.



Setup

- 4 Tap **[Registration]**.
 - 5 Select the type of device that you want to register.
 - 6 **Handset:**
Place the handset on the charger.
Devices other than handset:
Press and hold the registration button on the device you want to register until the device's LED indicator blinks in green.
 - When registration is complete, the hub sounds one long beep.
- Note:**
- If registration fails, the hub sounds several short beeps.

Appendix

Wireless communication range (DECT)

The wireless communication range of each device in the system from the hub is approximately 50 m (160 feet) indoors and approximately 300 m (1,000 feet) outdoors. Wireless communication may be unreliable when the following obstacles are located between the hub and other system devices.

- Metal doors or screens
- Walls containing aluminum-sheet insulation
- Walls made of concrete or corrugated iron
- Double-pane glass windows
- Multiple walls
- When using each device on separate floors or in different buildings

Note:

- **Outdoor camera, indoor camera, smart plug:**
A device's LED indicator will blink quickly in red if it is out of range of the hub. In this case, confirm all connections, including those of the hub.
- **Window/door sensor, motion sensor:**
You can check the sensor's communication status by pressing **[••]C**. If the LED indicator is lit in green or red, the sensor is communicating properly with the hub. If the LED indicator blinks in red, it is out of range of the hub.

Accessing the User's Guide

The User's Guide is a collection of online documentation that helps you get the most out of the **[Home Network]** app.

1 iPhone/iPad

Tap  in the app's home screen.

Android devices

Tap  or press your mobile device's menu button in the app's home screen.

2 Tap [User's Guide].

Note:

- You can also access the User's Guide at the web page listed below.



www.panasonic.net/pcc/support/tel/homenetwork/manual/

Wall mounting

You can use the included wall mounting adaptor to wall mount the hub if desired.

Note:

- Make sure that the wall and the fixing method are strong enough to support the weight of the unit.
- 1 Connect the AC adaptor and the telephone line cord to the hub.
 - Secure the AC adaptor cord by wrapping it around the hook.

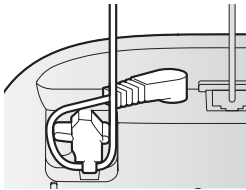

- 2 Slide the wall mounting adaptor up until it clicks into place.
 - Make sure the “UP” mark on the wall mounting adaptor faces upwards.
 - Align and insert the tabs (A) of the wall mounting adaptor to the grooves (B) of the hub.

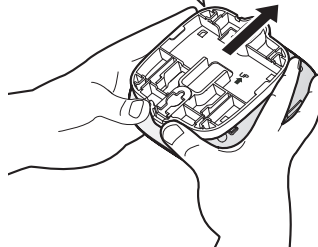
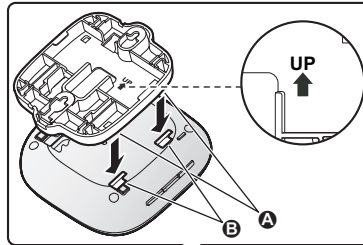

Appendix

- 3** Mount the hub on a wall then slide down to secure in place.
- Pass the AC adaptor cord and the telephone line cord through the groove (A) in the wall mounting adaptor.
 - This product is compliant with the following wall phone plate sizes (2 types).
 - ⓑ 83 mm (3 1/4 inches)
 - ⓒ 102 mm (4 inches)
 - Fit the slots of the hub onto the corresponding wall phone plate tabs for (ⓓ) and (ⓔ) respectively.

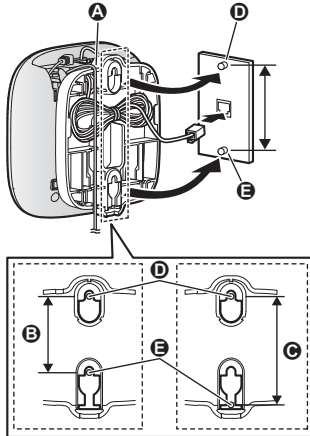

Removing the wall mounting adaptor

While pushing the release levers (1) away from the centre of the wall mounting adaptor, slide the adaptor down (2).

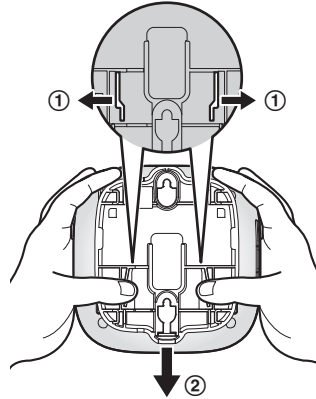

Specifications

- **Standards**
 - DECT:**
DECT 6.0 (Digital Enhanced Cordless Telecommunications 6.0)
 - Wi-Fi:**
IEEE 802.11b/g/n
- **Frequency range**
 - DECT:**
1.92 GHz – 1.93 GHz
 - Wi-Fi:**
2.412 GHz – 2.462 GHz (channels 1 – 11)
- **RF transmission power**
 - DECT:**
115 mW (max.)
 - Wi-Fi:**
100 mW (peak transmission power)
- **Encryption**
WPA2-PSK (TKIP/AES), WPA-PSK (TKIP/AES), WEP (128/64 bit)
- **Simplified configuration**
WPS (PBC)
- **Power source**
120 V AC, 60 Hz
- **Power consumption**
Standby: Approx. 3.5 W
Maximum: Approx. 4.0 W
- **Operating conditions**
0 °C – 40 °C (32 °F – 104 °F)
20 % – 80 % relative air humidity (dry)
- **Alert tone volume**
High alert level: approx. 90 dB
Low alert level: approx. 73 dB
(measured approx. 10 cm (3 15/16 inches) in front of the centre of the unit)
- **Dimensions**
Approx. 42 mm × 130 mm × 130 mm (1 21/32 inches × 5 1/8 inches × 5 1/8 inches)
- **Mass (weight)**
Approx. 220 g (0.49 lb)

Open source software notice

- Parts of this product use open source software supplied based on the relevant conditions of the Free Software Foundation's GPL and/or LGPL and other conditions. Please read all licence information and copyright notices related to the open source software used by this product. This information is available at the following web page:
www.panasonic.net/pcc/support/tel/homenetwork/
At least three (3) years from delivery of this product, Panasonic System Networks Co., Ltd. will give to any third party who contacts us at the contact information provided below, for a charge of no more than the cost of physically distributing source code, a complete machine-readable copy of the corresponding source code and the copyright notices covered under the GPL and the LGPL. Please note that software licenced under the GPL and the LGPL is not under warranty.
www.panasonic.net/pcc/support/tel/homenetwork/

Software information

- The End User Licence Agreement (EULA) for the Home Network app is available at the following web page:
www.panasonic.net/pcc/support/tel/homenetwork/

Appendix

Industry Canada Notices and other information

NOTICE:

This equipment meets the applicable Industry Canada Terminal Equipment Technical Specifications. This is confirmed by the registration number. The abbreviation, "IC:", before the registration number signifies that registration was performed based on a Declaration of Conformity indicating that Industry Canada technical specifications were met. It does not imply that Industry Canada approved the equipment.

Users should ensure, for their own protection, that the electrical ground connections of the power utility, telephone lines and internal metallic water pipe system, if present, are connected together. This precaution may be particularly important in rural areas.

NOTICE:

The **Ringer Equivalence Number (REN)** assigned to each terminal device provides an indication of the maximum number of terminals allowed to be connected to a telephone interface. The termination on an interface may consist of any combination of devices subject only to the requirement that the sum of the Ringer Equivalence Numbers of all the devices does not exceed 5. The Ringer Equivalence Number (REN) of this unit:
(found on the bottom of the unit).

NOTICE:

This device complies with Industry Canada licence-exempt RSS standard(s). Operation is subject to the following two conditions: (1) this device may not cause interference, and (2) this device must accept any interference, including interference that may cause undesired operation of the device.

Privacy of communications may not be ensured when using this telephone.

Some cordless telephones operate at frequencies that may cause interference to nearby TVs and VCRs. To minimize or prevent such interference, the hub of the

cordless telephone should not be placed near, or on top of, a TV or VCR. If interference is experienced, move the cordless telephone further away from the TV or VCR. This will often reduce, or eliminate, interference.

RF Exposure Warning:

- This product complies with IC radiation exposure limits set forth for an uncontrolled environment.
- To comply with IC RF exposure requirements, the hub must be installed and operated 20 cm (8 inches) or more between product and all person's body.
- This product may not be collocated or operated in conjunction with any other antenna or transmitter.
- For body-worn operation, the handset must be used only with a non-metallic accessory. Use of other accessories may not ensure compliance with IC RF exposure requirements.

Warranty

Panasonic Canada Inc.
5770 Ambler Drive, Mississauga, Ontario L4W 2T3

PANASONIC PRODUCT - LIMITED WARRANTY

Panasonic Canada Inc. warrants this product to be free from defects in material and workmanship under normal use and for a period as stated below from the date of original purchase agrees to, at its option either (a) repair your product with new or refurbished parts, (b) replace it with a new or a refurbished equivalent value product, or (c) refund your purchase price. The decision to repair, replace or refund will be made by Panasonic Canada Inc.

Home Network System Products – One (1) year, parts and labour microSD card (Included model only) – One (1) year, exchange

This warranty is given only to the original purchaser, or the person for whom it was purchased as a gift, of a Panasonic brand product mentioned above sold by an authorized Panasonic dealer in Canada and purchased and used in Canada, which product was not sold "as is", and which product was delivered to you in new condition in the original packaging.

IN ORDER TO BE ELIGIBLE TO RECEIVE WARRANTY SERVICE HEREUNDER, A PURCHASE RECEIPT OR OTHER PROOF OF DATE OF ORIGINAL PURCHASE, SHOWING AMOUNT PAID AND PLACE OF PURCHASE IS REQUIRED

LIMITATIONS AND EXCLUSIONS

This warranty **ONLY COVERS** failures due to defects in materials or workmanship, and **DOES NOT COVER** normal wear and tear or cosmetic damage. The warranty **ALSO DOES NOT COVER** damages which occurred in shipment, or failures which are caused by products not supplied by Panasonic Canada Inc., or failures which result from accidents, misuse, abuse, neglect, mishandling, misapplication, alteration, faulty installation, set-up adjustments, misadjustment of consumer controls, improper maintenance, improper batteries, power line surge, lightning damage, modification, introduction of sand, humidity or liquids, commercial use such as hotel, office, restaurant, or other business or rental use of the product, or service by anyone other than a Authorized Servicer, or damage that is attributable to acts of God.

Dry cell batteries are also excluded from coverage under this warranty. Rechargeable batteries are warranted for ninety (90) days from date of original purchase.

THIS EXPRESS, LIMITED WARRANTY IS IN LIEU OF ALL OTHER WARRANTIES, EXPRESS OR IMPLIED, INCLUDING ANY IMPLIED WARRANTIES OF MERCHANTABILITY AND FITNESS FOR A PARTICULAR PURPOSE. IN NO EVENT WILL PANASONIC CANADA INC. BE LIABLE FOR ANY SPECIAL, INDIRECT OR CONSEQUENTIAL DAMAGES RESULTING FROM THE USE OF THIS PRODUCT OR ARISING OUT OF ANY BREACH OF ANY EXPRESS OR IMPLIED WARRANTY. (As examples, this warranty excludes damages for lost time, travel to and from the Authorized Servicer, loss of or damage to media or images, data or other memory or recorded content. This list of items is not exhaustive, but for illustration only.)

In certain instances, some jurisdictions do not allow the exclusion or limitation of incidental or consequential damages, or the exclusion of implied warranties, so the above limitations and exclusions may not be applicable. This warranty gives you specific legal rights and you may have other rights which vary depending on your province or territory.

WARRANTY SERVICE

For product operation, repairs and information assistance, please visit our Support page on:

www.panasonic.ca/english/support

IF YOU SHIP THE PRODUCT TO A SERVICENTRE

Carefully pack and send prepaid, adequately insured and preferably in the original carton.
Include details of the defect claimed, and proof of date of original purchase.

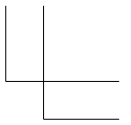
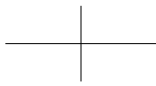
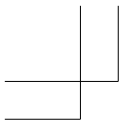

Notes

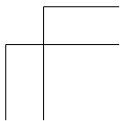
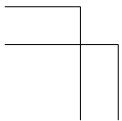
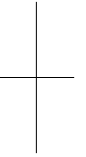
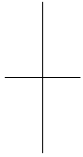

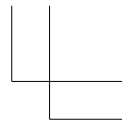
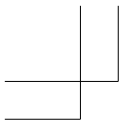

Notes

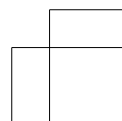
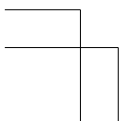
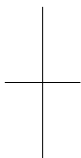

For your future reference

We recommend keeping a record of the following information to assist with any repair under warranty.

Serial No.	Date of purchase
(found on the bottom of the unit) Name and address of dealer	

Attach your purchase receipt here.

Panasonic Canada Inc.

5770 Ambler Drive, Mississauga, Ontario L4W 2T3

© Panasonic System Networks Co., Ltd. 2014