

Panasonic®

Operating Instructions (Household) Hair Dryer Model No. EH-NA65

English.....	3
Français.....	17
Español.....	27

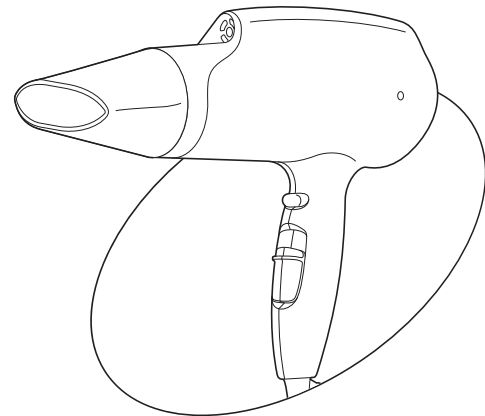

nanoe™

Panasonic[®]

English

Operating Instructions
(Household) Hair Dryer
Model No. EH-NA65

Contents

Safety precautions	4	Maintenance of the hair dryer	10
Parts identification	9	Troubleshooting	13
How to use the hair dryer	9	Specifications	13
About nanoe™	10		

Thank you for purchasing this Panasonic product.

Before operating this unit, please read these instructions completely and save them for future use.

nanoe™ is a trademark of Panasonic Corporation.
A nanoe™ is a nano-sized ion particle coated with water particles.

English

Safety precautions

To reduce the risk of injury, loss of life, electric shock, fire, malfunction, and damage to equipment or property, always observe the following safety precautions.

Explanation of symbols

The following symbols are used to classify and describe the level of hazard, injury, and property damage caused when the denotation is disregarded and improper use is performed.



DANGER

Denotes a potential hazard that will result in serious injury or death.



WARNING

Denotes a potential hazard that could result in serious injury or death.



CAUTION

Denotes a hazard that could result in minor injury.

The following symbols are used to classify and describe the type of instructions to be observed.



This symbol is used to alert users to a specific operating procedure that must not be performed.



This symbol is used to alert users to a specific operating procedure that must be followed in order to operate the unit safely.

4

IMPORTANT SAFETY INSTRUCTIONS

When using electrical appliances, especially when children are present, basic safety precautions should always be followed, including the following:

READ ALL INSTRUCTIONS BEFORE USING

KEEP AWAY FROM WATER

DANGER

As with most electrical appliances, electrical parts are electrically live even when the switch is off.

To reduce the risk of death by electric shock:

1. Always “unplug” it immediately after using.
2. Do not use while bathing.
3. Do not place or store this appliance where it can fall or be pulled into a tub or sink.
4. Do not place in or drop into water or other liquid.
5. If an appliance falls into water, “unplug it” immediately. **Do not reach into the water.**

WARNING

To reduce the risk of burns, electrocution, fire, or injury to persons:

1. An appliance should never be left unattended when plugged in.
2. Close supervision is necessary when this appliance is used by, on, or near children or **individuals with certain disabilities.**

3. Use this appliance only for its intended use as described in this manual.

Do not use attachments not recommended by the manufacturer.

4. Never operate this appliance if it has a damaged cord or plug, if it is not working properly, or if it has been damaged or dropped into water. Return the appliance to a service center for examination and repair.

5. Keep the cord away from heated surfaces. Do not wrap the cord around the appliance.

6. Never block the air openings of the appliance or place it on a soft surface, such as a bed or couch, where the air openings may be blocked.

Keep the air openings free of lint, hair, and the like.

7. Never use while sleeping.

8. Never drop or insert any object into any opening.

9. Do not use outdoors or operate where aerosol(spray) products are being used or where oxygen is being administered.

10. Do not use an extension cord with this appliance.

11. Do not direct hot air toward eyes or other heat sensitive areas.

12. Attachments may be hot during use. Allow them to cool before handling.

13. Do not place appliance on any surface while it is operating.

14. While using the appliance, keep your hair away from the air inlets.

15. Do not use with voltage converter.

16. Do not use in countries with 220/240 volt electrical systems- use only with 120 volt electrical systems.

SAVE THESE INSTRUCTIONS



WARNING



Do not store within the reach of children or infants. Do not let them use it.

- Doing so may cause burn, electric shock, or injury.



Never modify, disassemble, or repair.

- Doing so may cause ignition or injury due to abnormal operation.

Contact an authorized service center for repair.



Do not damage or modify, or forcefully bend, pull, or twist the cord.

Also, do not place anything heavy on or pinch the cord.

- Doing so may cause electric shock or fire due to a short circuit.



Do not use with the cord bundled.

- Doing so may cause fire or electric shock.

Do not wrap the cord tightly around the main body when storing.

- Doing so may cause the wire in the cord to break with the load, and may cause electric shock or fire due to a short circuit.

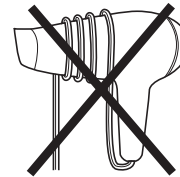



WARNING

 Do not use when the power plug or cord is damaged or hot.

- Doing so may cause burn, electric shock, or fire due to a short circuit.

 Never use the appliance if the power plug fits loosely in a household outlet.

- Doing so may cause burn, electric shock, or fire due to a short circuit.

 Do not connect or disconnect the power plug to a household outlet with a wet hand.

- Doing so may cause electric shock or injury.

 Do not use the appliance with a wet hand.

- Doing so may cause electric shock or fire due to a short circuit.

 Do not leave the area with the main switch left on.

- Doing so may cause fire.

 Do not store the appliance in a bathroom or location with high humidity. Also, do not place in a location where water may spill (such as top of a vanity).

- Doing so may cause electric shock or fire.

 Do not block, or insert hair pins or other foreign objects into the air inlet, air outlet, or nanoe™ outlet.

- Doing so may cause fire, electric shock, or burn.

 Do not use in proximity of flammable materials (such as alcohol, benzene, thinner, spray, hair care product, nail polish remover).

- Doing so may cause an explosion or fire.

Do not immerse the appliance in water.

Do not use this hair dryer near water.

 Do not use this hair dryer near bathtubs, showers, basins or other vessels containing water.

- Doing so may cause electric shock or fire.



This symbol on the hair dryer means “Do not use this hair dryer near water”.

Immediately stop using and remove the power plug if there is an abnormality or failure.

- Failure to do so may cause fire, electric shock, or injury.

 <Abnormality or failure cases>

• Air is not emitted

• Unit stops sporadically

• Interior becomes red hot and smoke is emitted

- Immediately request inspection or repair at an authorized service center.

 Use the household outlet alone: do not use with an extension cord.

- Failure to do so may cause fire or electric shock.

 Fully insert the power plug.

- Failure to do so may cause fire or electric shock.

 Always ensure the appliance is operated on an electric power source matched to the rated voltage indicated on the appliance.

- Failure to do so may cause fire, electric shock, or burn.

WARNING

 When you see sparks around the air outlet while using the hot air setting, stop use and remove the lint on the air outlet and air inlet.

- Failure to do so may cause burn or fire.

 Always turn OFF the main switch and disconnect the power plug from the household outlet after use.

- Failure to do so may cause fire or burn.

 Disconnect the power plug by holding onto it instead of pulling on the cord.

- Failure to do so may cause the wire in the cord to break, and may cause burn, electric shock, or fire due to a short circuit.

 Regularly clean the power plug to prevent dust from accumulating.

- Failure to do so may cause fire due to insulation failure caused by humidity.
Disconnect the power plug and wipe with a dry cloth.

 When the hair dryer is used in a bathroom, unplug it after use since the proximity of water presents a hazard even when the hair dryer is switched off.

- Failure to do so may cause an accident or injury.

 For additional protection, the installation of a residual current device (RCD) having a rated residual operating current not exceeding 30 mA is advisable in the electrical circuit supplying the bathroom. Ask your installer for advice.

- Failure to do so may cause an accident or injury.

 This appliance is not intended for use by persons (including children) with reduced physical, sensory or mental capabilities, or lack of experience and knowledge, unless they have been given supervision or instruction concerning use of the appliance by a person responsible for their safety. Children should be supervised to ensure that they do not play with the appliance.

- Failure to do so may cause an accident or injury.

 If the supply cord is damaged, it must be replaced by the manufacturer, its service agent, or similarly qualified persons in order to avoid a hazard.

- Failure to do so may cause an accident or injury.

CAUTION

 Do not store the cord in a twisted state.

- Doing so may cause the wire in the cord to break with the load, and may cause electric shock or fire due to a short circuit.

 Do not drop or subject to shock.

- Doing so may cause electric shock or ignition.

 Do not use with the air inlet damaged.

- Your hair may get dangled in the air inlet, which could damage the hair.

 Do not touch the air outlet, set nozzle, quick-dry nozzle, and diffuser, which will become very hot.

- Doing so may cause burn.

 Do not use on children or infants.

- Doing so may cause burn.

CAUTION

 **Never use the hair dryer with the filter removed.**
- Your hair may get dangled in the air inlet, which could damage the hair.

 **Do not wash the filter in water.**
- Doing so may cause fire or electric shock.

 **Be careful about where you point the hair dryer, and be sure to keep your hair at least 10 cm (4") away from the air inlet.**
- Your hair may get dangled in the air inlet, which could damage the hair.

 **Please keep a distance of over 3 cm (1") between the air outlet and your hair.**
- Failure to do so may result in your hair being burned.

 **Only use for drying or styling human hair. (Do not use on pets, or to dry clothing, shoes, etc.)**
- Failure to do so may cause fire or burn.

OPERATING INSTRUCTIONS

This product is intended for household use only.

This appliance has a polarized plug (one blade is wider than the other). As a safety feature, this plug will fit in a polarized outlet only one way. If the plug cannot be inserted fully in the outlet, reverse the plug. If it still does not fit, contact a qualified electrician. Do not attempt to defeat this safety feature.

8

This appliance is also provided with an ALCI protective device that may make the appliance inoperable under some abnormal conditions (such as immersion of the appliance). If the appliance becomes inoperable, return the appliance to a service center for examination and repair. Every time using the appliance, check the safety plug to verify it is in proper working order. Plug the appliance in an electrical outlet and press the test button. The hair dryer should stop immediately. To resume operation, press the reset button.

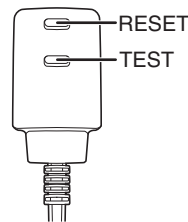

This hair dryer is equipped with an automatic overheating protective device. If the hair dryer overheats, it will switch to cool air mode. Switch off the hair dryer and unplug it from the household outlet. Allow it to cool down for a few minutes before using it again. Check that no fluff, hair etc. is in the air inlets and outlets before switching it on again. The thermostat will automatically reset.

Parts identification

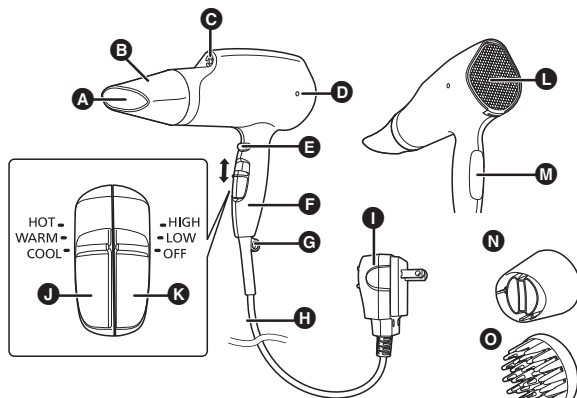

- A** Air outlet
- B** Set nozzle
- C** nanoe™ outlet
- D** nanoe™ lamp
- E** Cool-shot button
- F** Handle
- G** Ring for hanging
- H** Cord
- I** Power plug
- J** Temperature selector
HOT: Hot air
WARM: Warm air
COOL: Cool air

- K** Main switch
HIGH: Strong airflow
LOW: Gentle airflow
OFF: Off
- L** Air inlet
- M** nanoe™ charge panel
- N** Quick-dry nozzle
- O** Diffuser

► Set nozzle

For precise styling

► Quick-dry nozzle

For drying hair quickly

Attach the quick-dry nozzle so this air outlet is vertical.

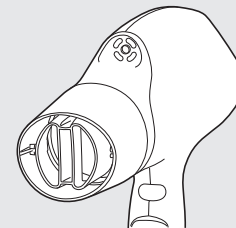

► Diffuser

For creating full-bodied hair with lots of volume and styling

How to use the hair dryer

Always check that the filter is securely attached before using.

1 Select the temperature of the airflow with the temperature selector (**J**).

2 Select the intensity of the airflow with the main switch (**K**).

► Notes

- The air remains cool while the cool-shot button is held down.
- nanoe™ is produced when the main switch (**K**) is set to position "LOW" to "HIGH".
- nanoe™ is invisible to the naked eye.
- If you are worried about hair damage, set the switch to "LOW: Set (Gentle airflow)" before use.

- Drops of water may blow out of the nanoe™ outlet (⊙) during use, but this is not a malfunction.
- A humming noise may come out of the nanoe™ outlet (⊙), but this is the sound of nanoe™ being discharged and is not a malfunction.
- The effects of nanoe™ might not be felt by the following people. People with curly hair, strong curly hair, very smooth hair, short hair, or who have had a hair straightening perm in the last three or four months.
- You may notice a characteristic odor when using this hair dryer. **This is not harmful to the human body.**

About nanoe™

What is nanoe™?

(nanoe™ generation method: High-voltage discharge)
 nanoe™ is charged fine water particles, generated by applying high voltage in order to split water. Its diameter is smaller than 1/100 of steam, and it cannot be seen with the naked eye. Since nanoe™ is generated by collecting water in the air, it may be difficult to generate in certain cases depending on the environment.

(It is harder to collect water in the air when it is cold and humidity is low.)

How nanoe™ works

Generally hair has properties which make it easy to become positively charged with electricity. These properties attract strongly negatively charged nanoe™ which penetrates the hair with moisture. Furthermore, they make the hair slightly acidic, tighten cuticles and keep your hair strong, elastic and healthy.

nanoe™ charge panel

When nanoe™ continues to strike hair, hair becomes negatively charged. As a result, the nanoe™ and negatively charged hair repel each other, making it difficult for nanoe™ to reach hair.

With the nanoe™ Charge System, by just gripping the panel together with the handle, the negative charge accumulated on hair is released.

Because of this, nanoe™ continues to penetrate into hair, supplying moisture and thoroughly moistening down to the tips of hair.

Maintenance of the hair dryer

- Make sure to turn OFF the main switch and disconnect the power plug from the household outlet. (Except when performing maintenance on the air outlet)

Maintaining the hair dryer

Clean the housing only with a soft cloth slightly dampened with tap water or soapy tap water.

► Notes

- Do not use thinner, benzene, alcohol or other chemicals.
 - Doing so may cause malfunction, cracking/discoloration of parts etc.
- Leaving the hair dryer with hair products or makeup still adhered to the handle or body may degrade the plastic, causing discoloration or cracking, and malfunction.

Maintaining the nanoe™ outlet

- Use commercially available cotton swabs. (We recommend the thin cotton swabs made for use with babies.)
- This maintenance allows the hair dryer to sustain the generated level of nanoe™ over a long period.

1. Dampen the end of the cotton swab with tap water.
2. A needle portion is located deep within the nanoe™ outlet. Using the swab, rub this portion gently about 5 times.

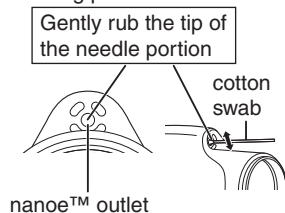

Maintaining the filter

- At least once a month, when dust etc. has built up, detach the filter from the hair dryer and remove the dust etc. using a toothbrush or vacuum cleaner.

- Use a commercially available toothbrush.
1. Pull on the catch on the bottom side of the filter to detach.

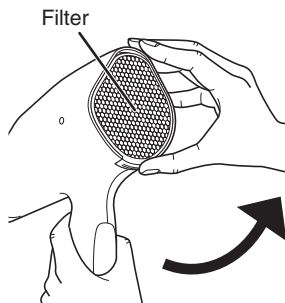

2. Remove any dust etc. adhered to the filter or air inlet.
 - Remove the dust etc. adhered to the outside of the filter using a vacuum cleaner. If this does not remove the dust, use the thick part of your fingers to push the dust etc. through the fine mesh on the internal side towards the metal mesh on the external side, and scrub away carefully with a toothbrush.
 - Using the toothbrush, carefully scrub away any dust etc. from the internal side of the filter.
 - Using a vacuum cleaner or toothbrush, carefully remove any dust etc. adhered to the air inlet.
 - Rubbing forcefully with your nails may tear the filter, so please use a toothbrush.
3. Attach the filter securely, starting with the upper side.
 - Keep pressing until you hear a “click” from both upper and lower catches.

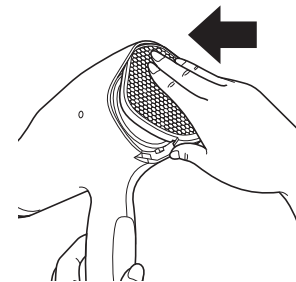

Maintaining the air outlet

- The hair dryer should be plugged into the household outlet only in case of maintenance for the air outlet.
- Use a commercially available toothbrush.
- Switch the temperature selector to “Cool” and blow away the dust etc. as you scrub with the toothbrush.
- During maintenance, do not block the air inlet with your hands etc.
- Be careful when using the hair dryer for the first time after maintenance, since it may blow out dust etc.

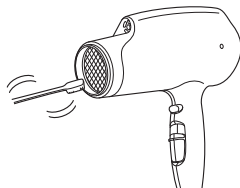

Scrub to remove any dust, hair etc. blocking the mesh.

Troubleshooting

Problem	Possible cause	Action
It switches frequently to cold air while using in "Hot" mode, or sparks can be seen within the body. (These sparks are caused by the thermostat switch, the protective device, and this is not a malfunction.)	▶ Lint has accumulated on the air inlet or air outlet. ▶ Hair or something is blocking the air inlet.	▶ Remove accumulated lint. ▶ Do not block the air inlet.
The hot air is abnormally hot.	▶ The connection to the household outlet is loose.	▶ Use a household outlet that fits securely.
The power plug is abnormally hot.	▶ Abnormality caused by a dirty electrode (needle portion).	▶ Perform maintenance of the nanoe™ outlet.
Sparks are generated inside the nanoe™ outlet.		
The nanoe™ outlet emits a noise (crackling noise).		

If the problems still cannot be solved, contact the store where you purchased the unit or a service center authorized by Panasonic for repair.

Specifications

Product name	Hair Dryer
Product model	EH-NA65
Power source	125 V ~ 60 Hz
Power consumption	1875 W
Accessories	Set nozzle, quick-dry nozzle, diffuser

This product is intended for household use only.



This message about...

GROUND

FAULT

CIRCUIT

INTERRUPTERS

...can save a life!

IF YOU MUST USE YOUR HAIR DRYER IN THE BATHROOM, INSTALL A GFCI* NOW!

Your local electrician can help you decide which type is best for you- a portable unit that plugs into the electrical outlet or a permanent unit installed by your electrician. The National Electrical Code now requires GFCI's in the bathrooms, garages, and outdoor outlets of all new homes.

WHY DO YOU NEED A GFCI?

Electricity and water don't mix. If your hair dryer falls in water while it's plugged in, the electric shock can kill you... even if the switch is "off". A regular fuse or circuit breaker won't protect you under these circumstances.

A GFCI offers you far greater protection.



A GFCI can save your life! Compared to that, the price is small!! Don't wait ...install one now!

*GFCI is a sensitive device which reacts immediately to a small electric current leak by stopping the electricity flow.

USER- MAINTENANCE INSTRUCTIONS

This hair dryer is virtually maintenance free. No lubrication is needed. For proper operating performance, the hair dryer must be kept clean. When cleaning is needed, unplug the cord, and clean dust and lint from air intake openings with a small brush or the brush attachment of a vacuum cleaner. The outer surface of the hair dryer should be wiped clean with a damp cloth only.

This hair dryer should be stored out of reach of children.

Warning – To prevent the risk of electric shock, personal injury or fire, observe the following:

1. Do not perform any servicing. This hair dryer has no user-serviceable parts.
2. Never allow the power supply cord to be pulled, twisted, or severely bent.
3. Never wrap the cord tightly around the hair dryer. Damage will occur at the high flex point of entry into the hair dryer, causing it to rupture and short. Inspect the cord frequently for damage. Stop use immediately if damage is visible or unit stops or operates intermittently.

**FOR YOUR CONVENIENCE, WE HAVE ESTABLISHED A
TOLL-FREE (IN USA ONLY) NATIONAL ACCESSORY
PURCHASE HOT LINE AT 1-800-332-5368.
IN CANADA, CONTACT PANASONIC CANADA INC. AT THE
ADDRESS OR TELEPHONE NUMBER ON THE BACK
PAGE.**

Panasonic®

Mode d'emploi
(Domestique) Sèche-cheveux
Modèle EH-NA65

Table des matières

Consignes de sécurité	18	Entretien du sèche-cheveux	23
Identification des pièces	22	Dépannage	26
Comment utiliser le sèche-cheveux	22	Caractéristiques techniques	26
À propos de nanoe™	23		



Français

Merci d'avoir choisi ce produit Panasonic.

Avant de faire fonctionner cet appareil, veuillez lire toutes les instructions et les conserver pour une utilisation ultérieure.

nanoe™ est une marque commerciale de Panasonic Corporation.
nanoe™ est une nanoparticule composée d'ions et recouverte de particules d'eau.

Consignes de sécurité

Afin de réduire le risque de blessure, de décès, de choc électrique, d'incendie, de dysfonctionnement ou de dommages à l'équipement ou à la propriété, respectez toujours les consignes de sécurité suivantes.

Explication des symboles

Les symboles suivants sont utilisés pour répertorier et décrire le niveau de risque, de blessures et de dommages à la propriété pouvant être causés lorsque les consignes sont ignorées et que l'appareil n'est pas utilisé de manière conforme.

AVERTISSEMENT

Signale un danger potentiel qui peut entraîner des blessures graves ou la mort.

ATTENTION

Signale un danger susceptible d'entraîner des blessures mineures.

Les symboles suivants sont utilisés pour répertorier et décrire le type de consignes à observer.



Ce symbole est utilisé pour avertir les utilisateurs qu'il s'agit d'une procédure de fonctionnement spécifique qui ne doit pas être effectuée.



Ce symbole est utilisé pour avertir les utilisateurs qu'il s'agit d'une procédure de fonctionnement spécifique qui doit être suivie afin de pouvoir utiliser l'appareil en toute sécurité.



AVERTISSEMENT

Ne pas le ranger dans un endroit à portée des enfants. Ne pas les laisser l'utiliser.



- Ceci pourrait provoquer des brûlures, un choc électrique ou des blessures.

Ne jamais modifier, réparer ou démonter l'appareil.



- Ceci pourrait provoquer une ignition ou des blessures dues à un fonctionnement anormal.
Veuillez contacter un service après-vente agréé pour réparation.

Ne pas endommager ni modifier, ni plier excessivement, ni tirer, ni tordre le cordon.



Et ne pas placer d'objet lourd sur le cordon, ni le pincer.
- Ceci pourrait provoquer un choc électrique ou un incendie dû à un court-circuit.



Ne pas utiliser avec le cordon enroulé.

- Cela pourrait provoquer un incendie ou un choc électrique.

AVERTISSEMENT

Ne pas trop serrer le cordon en l'enroulant autour du corps principal avant de le ranger.

- Le fil dans le cordon pourrait s'endommager et provoquer un choc électrique ou un incendie dû à un court-circuit.

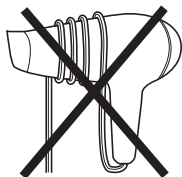

Ne pas utiliser lorsque la fiche d'alimentation ou le cordon est endommagé ou chaud.



- Cela pourrait causer des brûlures, un choc électrique ou un incendie dû à un court-circuit.

Ne jamais utiliser l'appareil si la fiche d'alimentation n'est pas correctement insérée dans une prise secteur.



- Ceci pourrait causer des brûlures, un choc électrique ou un incendie dû à un court-circuit.

Ne pas brancher la fiche d'alimentation à une prise secteur ou la débrancher avec les mains humides.
- Ceci pourrait entraîner un choc électrique ou des blessures.



Ne pas toucher l'appareil avec les mains humides.



- Ceci pourrait provoquer un choc électrique ou un incendie dû à un court-circuit.

Ne pas vous éloigner lorsque l'interrupteur principal est positionné sur Marche.



- Ceci pourrait provoquer un incendie.

Ne pas ranger l'appareil dans une salle de bain ou un endroit très humide. Et ne pas le ranger dans un endroit où il pourrait être éclaboussé (comme sur un lavabo).



- Cela pourrait provoquer un choc électrique ou un incendie.

Ne pas bloquer, ou insérer d'épingles à cheveux ou d'autre corps étrangers dans l'arrivée d'air, la sortie d'air ou la sortie nanoe™.



- Cela pourrait provoquer un incendie, un choc électrique ou des brûlures.

Ne pas utiliser à proximité de matières inflammables (par exemple alcool, benzine, diluant, pulvérisateur, produit de soins capillaires, dissolvant pour vernis à ongles).



- Cela pourrait provoquer une explosion ou un incendie.

Ne pas plonger l'appareil dans l'eau.

Ne pas utiliser ce sèche-cheveux à proximité de l'eau.

Ne pas utiliser ce sèche-cheveux à proximité d'une baignoire, d'une douche, d'un lavabo ou d'autres récipients contenant de l'eau.



- Cela pourrait provoquer un choc électrique ou un incendie.



Ce symbole sur le sèche-cheveux signifie "Ne pas utiliser le sèche-cheveux à proximité de l'eau".

AVERTISSEMENT

Cesser immédiatement d'utiliser l'appareil et débrancher la fiche d'alimentation en cas d'anomalie ou de dysfonctionnement.

- Sinon, ceci pourrait provoquer un incendie, un choc électrique ou des blessures.



<En cas d'anomalie ou de défaillance>

- **Pas d'émission d'air**
 - **Arrêts sporadiques de l'unité**
 - **L'intérieur devient rouge et chaud et de la fumée est émise**
- Faire immédiatement vérifier ou réparer l'appareil dans un centre de service agréé.



Utiliser la prise de courant domestique seule : ne pas utiliser de cordon de rallonge.

- Sinon, ceci pourrait provoquer un incendie ou choc électrique.



Insérez complètement la fiche d'alimentation.

- Sinon, ceci pourrait provoquer un incendie ou choc électrique.



Assurez-vous de toujours faire fonctionner l'appareil par le biais d'une source d'alimentation électrique dont la tension correspond à la tension nominale indiquée sur l'appareil.

- Sinon, ceci pourrait provoquer un incendie, un choc électrique ou des brûlures.



Lorsque vous voyez des étincelles autour de la sortie d'air lors de l'utilisation du réglage de l'air chaud, stoppez l'utilisation et retirez les peluches sur la sortie d'air et l'arrivée d'air.

- Faute de quoi, cela pourrait causer des brûlures ou un incendie.



Toujours mettre l'interrupteur principal en position OFF et débrancher la fiche d'alimentation de la prise domestique après utilisation.

- Faute de quoi, cela pourrait causer un incendie ou des brûlures.



Débrancher la fiche d'alimentation en la maintenant plutôt qu'en tirant sur le cordon.

- Faute de quoi, le fil du cordon pourrait s'endommager et provoquer des brûlures, un choc électrique ou un incendie dû à un court-circuit.



Nettoyez régulièrement la fiche d'alimentation pour éviter l'accumulation de poussière.

- Sinon, ceci pourrait provoquer un incendie dû à un défaut d'isolement provoqué par l'humidité.

Débranchez la fiche d'alimentation et essuyez-la avec un chiffon sec.



Lors de l'utilisation d'un sèche-cheveux dans une salle de bains, le débrancher après utilisation même lorsqu'il est hors marche tant que la proximité de l'eau représente un risque.

- Sinon, ceci pourrait provoquer un accident ou des blessures.



Pour une protection supplémentaire, l'installation d'un dispositif de courant résiduel (RCD) qui possède un potentiel résiduel ne dépassant pas 30 mA est conseillé pour l'installation du circuit électrique de la salle de bains. Contactez votre installateur pour être conseillé.

- Sinon, ceci pourrait provoquer un accident ou des blessures.



Français



AVERTISSEMENT

Cet appareil n'est pas destiné à être utilisé par des personnes (enfants inclus) avec des capacités physiques, mentales ou sensorielles limitées, ou ayant un manque d'expérience et de connaissance, à moins d'être surveillé par une personne responsable de leur sécurité pour l'utilisation de l'appareil.



Les enfants doivent être surveillés afin qu'ils ne jouent pas avec l'appareil.

- Sinon, ceci pourrait provoquer un accident ou des blessures.

Si le cordon d'alimentation est endommagé, il doit être remplacé par le fabricant ou par un agent certifié, ou encore une personne qualifiée similaire afin d'éviter tout risque.

- Sinon, ceci pourrait provoquer un accident ou des blessures.

ATTENTION



Désentortiller le cordon avant de le ranger.

- Le fil dans le cordon pourrait s'endommager et provoquer un choc électrique ou un incendie dû à un court-circuit.



Ne pas le laisser tomber ou le soumettre à un choc.

- Faute de quoi, cela pourrait provoquer un choc électrique ou une ignition.



Ne pas utiliser si l'arrivée d'air est endommagée.

- Vos cheveux pourraient être attirés dans l'arrivée d'air, ce qui pourrait les abîmer.



Ne pas toucher la sortie d'air, la buse de réglage, la buse de séchage rapide, et le diffuseur, car ils chauffent énormément.

- Ceci pourrait provoquer des brûlures.



Ne pas utiliser sur des enfants ou des nourrissons.

- Ceci pourrait provoquer des brûlures.



Ne jamais utiliser le sèche-cheveux sans le filtre.

- Vos cheveux pourraient être attirés dans l'arrivée d'air, ce qui pourrait les abîmer.



Ne pas laver le filtre dans l'eau.

- Cela pourrait provoquer un incendie ou un choc électrique.



Faire bien attention à la direction dans laquelle vous pointez le sèche-cheveux, et veillez à maintenir au moins 10 cm (4 po) entre vos cheveux et l'arrivée d'air.

- Vos cheveux pourraient être attirés dans l'arrivée d'air, ce qui pourrait les abîmer.



Veillez maintenir une distance de plus de 3 cm (1 po) entre la sortie d'air et vos cheveux.

- Faute de quoi, vos cheveux risqueraient d'être brûlés.



Utiliser l'appareil uniquement pour sécher ou coiffer des cheveux humains. (Ne pas l'utiliser sur des animaux, ou pour sécher des vêtements, des chaussures, etc.)

- Faute de quoi, cela pourrait causer un incendie ou des brûlures.

Identification des pièces

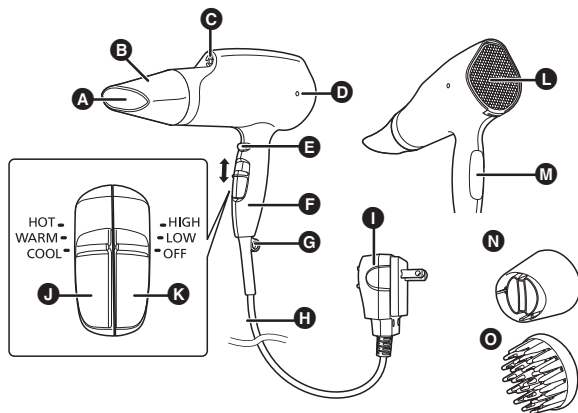

- A** Sortie d'air
B Buse de réglage
C Sortie nanoe™
D Témoin nanoe™
E Touche air frais
F Poignée
G Anneau de suspension
H Cordon
I Fiche d'alimentation
J Sélecteur de température
 HOT : Air très chaud
 WARM : Air chaud
 COOL : Air froid

- K** Interrupteur principal
 HIGH : Flux d'air fort
 LOW : Flux d'air léger
 OFF : Hors marche
L Arrivée d'air
M Panneau de chargement de particules nanoe™
N Buse de séchage rapide
O Diffuseur

► Buse de réglage

Pour coiffer avec précision

► Buse de séchage rapide

Pour sécher les cheveux rapidement

Fixez la buse de séchage rapide afin que cette sortie d'air soit verticale.

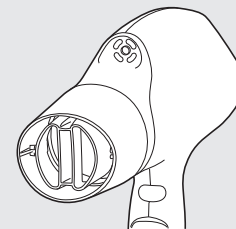

► Diffuseur

Pour créer une chevelure abondante avec beaucoup de volume et de style

Comment utiliser le sèche-cheveux

Toujours vérifier que le filtre est correctement fixé avant d'utiliser l'appareil.

- 1** Sélectionner la température du flux d'air avec le sélecteur de température (**J**).
- 2** Sélectionner l'intensité du flux d'air avec l'interrupteur principal (**K**).

► Notes

- L'air reste frais lorsque la touche Air frais est enfoncée.
- Des particules nanoe™ sont produites lorsque l'interrupteur principal (**K**) est réglé sur la position «LOW» à «HIGH».
- Les particules nanoe™ sont invisibles à l'œil nu.

- Si vous craignez d'avoir mal au cuir chevelu, réglez l'interrupteur sur « LOW :Flux d'air léger » avant utilisation.
- Des gouttes d'eau peuvent être rejetées par la sortie nanoe™ (⊕) pendant l'utilisation, mais ceci n'est pas un dysfonctionnement.
- Un bruit de ronflement peut se faire entendre par la sortie nanoe™ (⊕), il s'agit du bruit de la décharge nanoe™ et non pas d'un dysfonctionnement.
- Les effets de la technologie nanoe™ peuvent différer selon la nature des cheveux : les cheveux crépus, les cheveux très bouclés, les cheveux très lisses, les cheveux courts ou les personnes qui ont fait une permanente au cours des trois ou quatre derniers mois.
- Vous remarquerez peut-être une odeur caractéristique lors de l'utilisation de ce sèche-cheveux. Celle-ci n'est en aucun cas dangereuse pour les êtres humains.

À propos de nanoe™

Qu'est-ce que nanoe™ ?

(Mode de production de particules nanoe™ : décharge à haute tension)
 Les particules nanoe™ sont chargées de fines particules d'eau, générées par l'application d'une tension élevée afin de séparer l'eau. Leur diamètre est inférieur à 1/100 de vapeur, et n'est donc pas visible à l'œil nu. Les particules nanoe™ étant produites en recueillant l'eau présente dans l'air, il peut s'avérer difficile d'en produire dans certains cas selon l'environnement. (Il est plus difficile de recueillir l'eau présente dans l'air quand il est froid avec peu d'humidité.)

Fonctionnement de nanoe™

En général les cheveux ont des caractéristiques qui permettent à l'électricité de les charger positivement. Ces caractéristiques attirent les particules nanoe™ chargées fortement négativement qui pénètrent les cheveux humides. De plus, elles rendent les cheveux légèrement acides, en resserrant les écailles et rendant les cheveux plus forts et en bonne santé.

Panneau de chargement de particules nanoe™

Les cheveux se chargent négativement au fur et à mesure que les particules nanoe™ les percutent. Par conséquent, les particules nanoe™ et les cheveux chargés négativement se repoussent mutuellement, il est ainsi plus difficile pour les particules nanoe™ d'atteindre les cheveux.

Le système nanoe™ couplé au panneau de charge permet d'optimiser l'efficacité des ions négatifs.

Grâce à ce panneau de charge, les particules nanoe™ continuent à pénétrer les cheveux, en retenant toute l'humidité des cheveux, et ce jusqu'aux pointes.

Entretien du sèche-cheveux

- Veiller à mettre l'interrupteur principal en position OFF et à débrancher la fiche d'alimentation de la prise domestique. (Sauf pendant l'entretien de la sortie d'air)

Entretien du sèche-cheveux

Nettoyez le boîtier uniquement avec un tissu imbibé d'eau courante ou d'eau courante savonneuse.

► Notes

- Ne pas utiliser de solvant, d'essence, d'alcool ou d'autres produits chimiques.

- Cela pourrait provoquer un dysfonctionnement ou la fissuration/décoloration des pièces, etc.
- Laisser des produits capillaires ou du maquillage sur la poignée ou le corps principal du sèche-cheveux, peut dégrader le plastique, en causant une décoloration ou une fissuration et un dysfonctionnement.

Entretien de la sortie nanoe™

- Utiliser des cotons-tiges disponibles dans le commerce. (Nous recommandons d'utiliser des cotons-tiges fins pour bébés.)
- Cet entretien du sèche-cheveux permet de maintenir le niveau de génération de particules nanoe™ sur une longue période.

1. Humecter l'extrémité du coton-tige avec de l'eau du robinet.
2. Une partie en aiguille est située profondément dans la sortie nanoe™. À l'aide du coton-tige, frotter délicatement cette partie environ 5 fois.

Frotter délicatement la pointe de la partie en aiguille

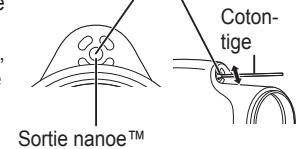

Entretien du filtre

- Au moins une fois par mois, lorsque de la poussière etc. s'est accumulée, détachez le filtre du sèche-cheveux et enlevez la poussière etc. à l'aide d'une brosse à dents ou d'un aspirateur.
- Utiliser une brosse à dents disponible dans le commerce.

1. Tirer sur le cliquet en bas du filtre pour le détacher.

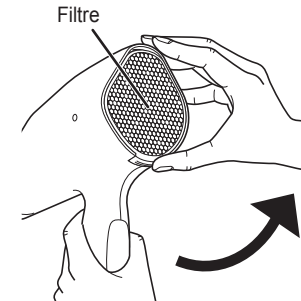

2. Retirer toute poussière etc. qui adhère au filtre ou à l'arrivée d'air.
 - Retirer la poussière etc. qui adhère à l'extérieur du filtre à l'aide d'un aspirateur. Si cela n'enlève pas la poussière, utiliser la partie épaisse de vos doigts pour pousser la poussière etc. à travers la fine maille du côté interne vers la maille en métal du côté externe, et la retirer en frottant soigneusement avec une brosse à dents.
 - Enlever toute poussière etc. présente sur le côté interne du filtre en frottant soigneusement avec une brosse à dents.
 - Enlever soigneusement toute poussière etc. qui adhère à l'arrivée d'air à l'aide d'un aspirateur ou d'une brosse à dents.
 - Frotter excessivement avec vos ongles peut déchirer le filtre, il est donc préférable d'utiliser une brosse à dents.
3. Fixer le filtre correctement en commençant avec la partie supérieure.
 - Appuyer jusqu'à ce qu'un clic se fasse entendre au niveau des cliquets supérieur et inférieur.

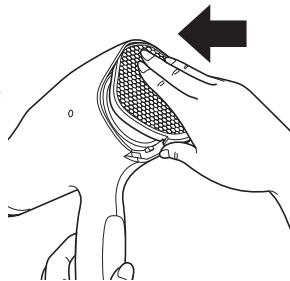

Entretien de la sortie d'air

- Le sèche-cheveux doit être branché sur la prise domestique uniquement lors de l'entretien de la sortie d'air.
- Utiliser une brosse à dents disponible dans le commerce.
- Positionner le sélecteur de température sur « Cool » (froid) et souffler la poussière etc. tout en frottant avec la brosse à dents.
- Pendant l'entretien, ne pas bloquer l'arrivée d'air avec vos mains etc.
- Bien faire attention lors de la première utilisation du sèche-cheveux après son entretien, car il peut rejeter de la poussière etc.

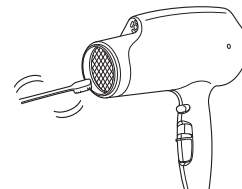

Frotter pour enlever la poussière, les cheveux etc. qui obstruent la maille.



Dépannage

Problème	Cause possible	Action
Il commute fréquemment sur air froid lors de l'utilisation en mode « Hot » (chaud), ou des étincelles sont visibles dans le corps. (Ces étincelles sont provoquées par l'interrupteur du thermostat, le dispositif de protection, et il ne s'agit pas d'un dysfonctionnement.)	Des peluches se sont accumulées sur l'arrivée d'air ou la sortie d'air.	Enlever les peluches accumulées.
L'air chaud est anormalement chaud.	Des cheveux ou quelque chose d'autre bloquent l'arrivée d'air.	Ne pas bloquer l'arrivée d'air.
La fiche d'alimentation est anormalement chaude.	La connexion à la prise domestique est lâche.	Utiliser une prise domestique qui tient solidement.
Des étincelles sont produites dans la sortie nanoe™.	Anomalie causée par une électrode sale (partie avec aiguille).	Effectuer l'entretien de la sortie nanoe™.
La sortie nanoe™ émet un bruit (crépitement).		

Si les problèmes ne sont toujours pas résolus, contacter le magasin où vous avez acheté l'unité ou un centre d'entretien agréé par Panasonic pour faire réparer l'appareil.

Caractéristiques techniques

Nom du produit	Sèche-cheveux
Modèle du produit	EH-NA65
Source d'alimentation	125 V ~ 60 Hz
Consommation électrique	1875 W
Accessoires	Buse de réglage, buse de séchage rapide, diffuseur

Ce produit est destiné à une utilisation domestique uniquement.

POUR PLUS DE RENSEIGNEMENTS, COMMUNIQUEZ AVEC PANASONIC CANADA INC. À L'ADRESSE OU AU NUMÉRO DE TÉLÉPHONE INDIQUÉS À L'ENDOS DU MANUEL.

26



Panasonic®

Instrucciones de funcionamiento
(Electrodoméstico) Secador de pelo
Modelo n.º EH-NA65

Contenido

Precauciones de seguridad	28	Mantenimiento del secador de pelo	33
Identificación de las partes	32	Solución de problemas	36
Utilización del secador de pelo	32	Especificaciones	36
Acerca de nanoe™	33		

Gracias por comprar este producto Panasonic.

Antes de poner esta unidad en funcionamiento, lea las instrucciones en su totalidad y guárdelas para su uso en el futuro.

27

Español

nanoe™ es una marca registrada de Panasonic Corporation.
nanoe™ es una nanopartícula de iones recubierta con partículas de agua.

Precauciones de seguridad

Para reducir el riesgo de sufrir lesiones, descargas eléctricas, o incluso el fallecimiento, y de provocar un incendio, avería, y daños en el equipo o la propiedad, cumpla siempre las precauciones de seguridad que figuran a continuación.

Explicación de los símbolos

Los siguientes símbolos se usan para clasificar y describir el nivel de peligro, lesión y daño a la propiedad que pueden provocarse debido al incumplimiento de las instrucciones y al uso indebido.



ADVERTENCIA

Denota un peligro potencial que podría resultar en una lesión grave o la muerte.



PRECAUCIÓN

Denota un peligro que podría resultar en una lesión leve.



Este símbolo se utiliza para advertir a los usuarios de un procedimiento específico de funcionamiento que no debe realizarse.



Este símbolo se utiliza para advertir a los usuarios de un procedimiento específico de funcionamiento que debe seguirse para hacer funcionar la unidad de forma segura.



ADVERTENCIA

Guárdelo fuera del alcance de los niños o bebés. No les permita utilizarlo.



- De lo contrario, podría causar quemaduras, una descarga eléctrica o lesiones.

Nunca modifique, desmonte o repare el aparato.



- De lo contrario, podría causar una ignición o lesiones debido al funcionamiento anormal.
Póngase en contacto con un servicio autorizado para su reparación.

No dañe ni modifique, doble enérgicamente, tire o retuerza el cable de alimentación.



Tampoco coloque objetos pesados sobre el mismo ni lo pellizque.

- De lo contrario, podría provocar una descarga eléctrica o un incendio debido a un cortocircuito.



No utilice el aparato con el cable de alimentación atado.
- De lo contrario, podría provocar un incendio o una descarga eléctrica.

ADVERTENCIA

No apriete excesivamente el cable de alimentación alrededor del cuerpo principal cuando guarde el aparato.

- De lo contrario, podría causar que el alambre del cable de alimentación se rompa y provocar un incendio debido al cortocircuito.

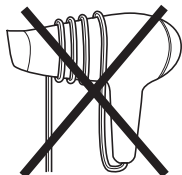

No utilice el aparato cuando la clavija o el cable de alimentación estén dañados o calientes.



- De lo contrario, podría provocar una descarga eléctrica o un incendio debido a un cortocircuito.

No utilice el aparato si la clavija del cable de alimentación queda floja al conectarla en un enchufe.



- De lo contrario, podría provocar una descarga eléctrica o un incendio debido a un cortocircuito.

No conecte ni desconecte la clavija del cable de alimentación a una toma de corriente si tiene las manos mojadas.



- De lo contrario, podría sufrir descargas eléctricas o lesiones.

No utilice el aparato con las manos mojadas.



- De lo contrario, podría provocar una descarga eléctrica o un incendio debido a un cortocircuito.

No se deje el interruptor principal encendido.



- De lo contrario, puede causar un incendio.

No guarde el aparato en un baño o en una zona con un alto grado de humedad. No lo coloque tampoco en un lugar donde pueda derramarse agua (por ejemplo sobre un tocador).



- De lo contrario, podría provocar una descarga eléctrica o un incendio.

No bloquee ni inserte pinzas para el pelo ni otros objetos extraños en la entrada de aire, la salida de aire o la salida de nanoe™.



- De lo contrario, podría provocar una descarga eléctrica, un incendio o quemaduras.

No utilice el aparato en las proximidades de materiales inflamables (por ejemplo alcohol, gasolina, disolvente, aerosoles, productos para el cuidado del cabello, quitaesmalte de uñas).



- De lo contrario, podría provocar una explosión o un incendio.

No sumerja el aparato en agua.

No utilice este secador de pelo cerca del agua.



No utilice este secador de pelo cerca de bañeras, duchas, lavabos u otros recipientes que contengan agua.

- De lo contrario, podría provocar una descarga eléctrica o un incendio.



Este símbolo en el secador significa "No utilice este secador de pelo cerca del agua".



ADVERTENCIA

Suspenda inmediatamente el uso y retire la clavija del cable de alimentación si hay una anomalía o avería.

- De lo contrario, podría provocar un incendio, sufrir una descarga eléctrica o lesiones.



<Casos de anomalía o avería>

• **No emite aire**

• **La unidad se detiene esporádicamente**

• **El interior está incandescente y emite humo**

- Solicite inmediatamente una revisión o reparación en un centro de servicio autorizado.



Utilice únicamente el enchufe: no utilice un alargador del cable de alimentación.

- De lo contrario, podría provocar un incendio o sufrir una descarga eléctrica.



Introduzca completamente la clavija del cable de alimentación.

- De lo contrario, podría provocar un incendio o sufrir una descarga eléctrica.



Asegúrese siempre de que el aparato funcione en una fuente de alimentación que coincida con la tensión nominal indicada en el aparato.

- De lo contrario, podría provocar un incendio o sufrir, una descarga eléctrica o quemaduras.



Cuando vea chispas alrededor de la salida de aire en el ajuste de aire caliente, interrumpa el uso y retire la pelusa de la entrada de aire y la salida de aire.

- De lo contrario, podría causar quemaduras o un incendio.



Apague (OFF) siempre el interruptor principal y desconecte la clavija del cable de alimentación del enchufe después del uso.

- De lo contrario, podría causar un incendio o quemaduras.



Desconecte la clavija del cable de alimentación sujetándola, evitando tirar del cable de alimentación.

- De lo contrario, podría causar que el alambre del cable de alimentación se rompa y provocar quemaduras, una descarga eléctrica o un incendio debido a un cortocircuito.



Limpie regularmente la clavija del cable de alimentación para evitar la acumulación de polvo.

- De lo contrario, podría provocar un incendio debido a un fallo del aislamiento provocado por la humedad.

Desconecte la clavija del cable de alimentación y límpiela con un paño seco.



Cuando el secador de pelo sea utilizado en el baño, desconéctelo después de utilizarlo ya que su cercanía con el agua representa un peligro aún cuando el secador de pelo esté apagado.

- De lo contrario, podría sufrir un accidente o una lesión.



Por seguridad, se aconseja instalar en el suministro del circuito eléctrico del baño un dispositivo de corriente residual (RCD), con corriente de funcionamiento residual nominal que no exceda 30 mA. Pregunte a su técnico.

- De lo contrario, podría sufrir un accidente o una lesión.

ADVERTENCIA

Este aparato no debe ser utilizado por personas (incluyendo niños) con capacidades físicas, sensoriales o mentales reducidas, o sin experiencia ni conocimiento, a menos que sean supervisadas o instruidas al utilizar el aparato por una persona responsable de su seguridad.



Los niños deben ser supervisados para asegurarse de que no juegan con el aparato.

- De lo contrario, podría sufrir un accidente o una lesión.

Si se encuentra averiado el cable de alimentación, debe ser reemplazado por el fabricante o por un agente de servicio, o por una persona similarmente capacitada para evitar algún peligro.



- De lo contrario, podría sufrir un accidente o una lesión.

PRECAUCIÓN

No guarde el cable de alimentación retorcido.



- De lo contrario, podría causar que el alambre del cable de alimentación se rompa y provocar un incendio debido al cortocircuito.

No permita que el aparato sufra caídas e impactos.



- De lo contrario, podría provocar una descarga eléctrica o una ignición.

No utilice el aparato con la entrada de aire dañada.



- El pelo puede introducirse en la entrada de aire, lo que podría dañarlo.

No toque la salida de aire, la boquilla de fijación, la boquilla de secado rápido ni el difusor, ya que pueden estar muy calientes.



- De lo contrario, puede causar quemaduras.

No utilice el aparato con niños ni bebés.



- De lo contrario, puede causar quemaduras.

Nunca utilice el secador de pelo sin el filtro.



- El pelo puede introducirse en la entrada de aire, lo que podría dañarlo.

No lave el filtro con agua.



- De lo contrario, podría provocar un incendio o una descarga eléctrica.

Preste atención a donde apunta el secador de pelo y asegúrese de mantener el pelo a una distancia mínima de 10 cm (4") de la entrada de aire.



- El pelo puede introducirse en la entrada de aire, lo que podría dañarlo.

Mantenga una distancia mayor de 3 cm (1") entre la salida de aire y el pelo.



- De lo contrario, el pelo podría quemarse.

Utilice el aparato solo para secar o peinar cabello humano. (No lo utilice con mascotas ni para secar ropa, calzado, etc.)



- De lo contrario, podría causar un incendio o quemaduras.

Identificación de las partes

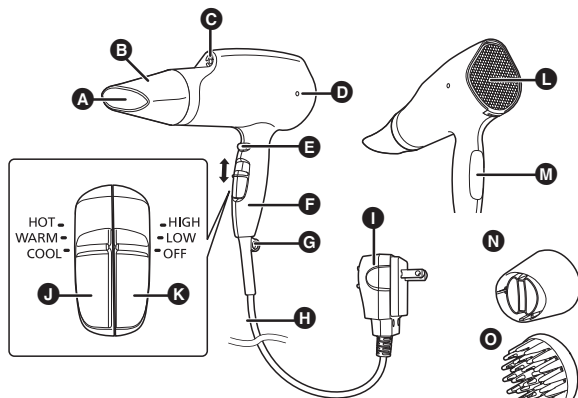

- | | |
|--|--|
| A Salida de aire | K Interruptor principal
HIGH: Flujo de aire fuerte
LOW: Flujo de aire suave
OFF: Off |
| E Boquilla de fijación | L Entrada de aire |
| C Salida de nanoe™ | M Panel de carga de nanoe™ |
| D Piloto de nanoe™ | N Boquilla de secado rápido |
| E Botón cool-shot | O Difusor |
| F Asa | |
| G Aro para colgar | |
| H Cable de alimentación | |
| I Clavija del cable de alimentación | |
| J Selector de temperatura
HOT: Aire caliente
WARM: Aire cálido
COOL: Aire frío | |

► Boquilla de fijación

Para un peinado preciso

► Boquilla de secado rápido

Para secar el pelo rápidamente

Coloque la boquilla de secado rápido de modo que esta salida de aire esté vertical.

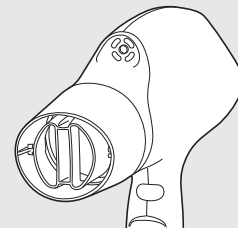

► Difusor

Para dar cuerpo al cabello con mucho volumen y peinado

Utilización del secador de pelo

Compruebe siempre que el filtro esté firmemente sujeto antes del uso.

- 1** Seleccione la temperatura del flujo de aire con el selector de temperatura (**J**).
- 2** Seleccione la intensidad del flujo de aire con el interruptor principal (**K**).

► Notas

- El aire se mantiene frío mientras está pulsado el botón cool-shot.
- nanoe™ se produce cuando el interruptor principal (**K**) está ajustado en las posiciones "LOW" a "HIGH".
- nanoe™ no se puede ver a simple vista.
- Si le preocupa que el pelo sufra daños, ajuste el interruptor en "LOW: Flujo de aire suave" antes del uso.

- La salida de nanoe™ (⊕) puede expulsar gotas de agua durante el uso, pero no se trata de un funcionamiento incorrecto.
- Es posible que la salida de nanoe™ (⊕) emita un zumbido, pero se trata del sonido de la descarga de nanoe™ y no es un funcionamiento incorrecto.
- Los efectos de nanoe™ podrían no ser percibidos por el siguiente grupo de personas. Aquellos que tienen cabello encrespado, cabello rizado fuerte, cabello muy liso, cabello corto o aquellas personas que se hayan sometido a tratamiento de alisado permanente en los últimos tres o cuatro meses.
- Al utilizar este secador de pelo podría percibir un olor característico. Este no es dañino para el cuerpo humano.

Acerca de nanoe™

¿Qué es nanoe™?

(método de generación de nanoe™: descarga de alta tensión) nanoe™ consiste en partículas finas de agua cargadas que se generan aplicando alta tensión para dividir el agua. Su diámetro es inferior a 1/100 de vapor y no se pueden ver a simple vista. Como nanoe™ se genera recogiendo agua en el aire, puede ser difícil de generar en ciertos casos dependiendo del entorno. (Es más difícil recoger el agua del aire cuando hace frío y el nivel de humedad es bajo.)

Cómo funciona nanoe™

Generalmente el pelo tiene propiedades que hacen que sea fácil de cargar positivamente con electricidad. Estas propiedades atraen con fuerza a las partículas nanoe™ cargadas negativamente, que penetran en el pelo con humedad. Además, hacen que el pelo sea ligeramente más ácido, que las cutículas se cierren y mantiene su pelo más fuerte, elástico y sano.

Panel de carga de nanoe™

Cuando nanoe™ continúa golpeando el pelo, este se carga negativamente. Como consecuencia, nanoe™ y el pelo cargado negativamente se repelen entre sí, dificultando que nanoe™ alcance el pelo.

Con el sistema de carga de nanoe™, solamente al sostener el panel junto con el asa, la carga negativa acumulada en el pelo se libera. Debido a esto, nanoe™ penetra el pelo, proporcionando humedad por todo el pelo hasta las puntas.

Mantenimiento del secador de pelo

- Asegúrese de apagar (OFF) el interruptor principal y desconecte la clavija del cable de alimentación del enchufe después del uso. (excepto cuando realice el mantenimiento de la salida de aire)

Mantenimiento del secador de pelo

Limpie la carcasa sólo con un paño suave ligeramente humedecido con agua corriente o agua corriente y jabón.

► Notas

- No utilice disolvente, gasolina, alcohol ni otros productos químicos.
 - De lo contrario, podría causar un funcionamiento incorrecto, grietas/decoloración de piezas, etc.

- Si deja el secador de pelo con productos capilares o maquillaje adheridos al asa o al cuerpo, podría degradarse el plástico, causar decoloración o grietas y un funcionamiento incorrecto.

Mantenimiento de la salida de nanoe™

- Utilice bastoncillos de algodón disponibles en el mercado. (Recomendamos los bastoncillos de algodón finos para bebés)
- Este mantenimiento permite al secador de pelo mantener el nivel de nanoe™ generado durante un tiempo prolongado.

1. Humedezca el extremo del bastoncillo de algodón con agua del grifo.
2. Una pieza de aguja está situada en la parte más profunda de la salida de nanoe™. Utilizando el bastoncillo, frote suavemente esta pieza unas 5 veces.



Mantenimiento del filtro

- Al menos una vez al mes, cuando se haya acumulado polvo, etc., extraiga el filtro del secador de pelo y elimine el polvo utilizando un cepillo de dientes o una aspiradora.
- Utilice un cepillo de dientes disponible en el mercado.

1. Empuje el cierre de la parte inferior del filtro para extraerlo.

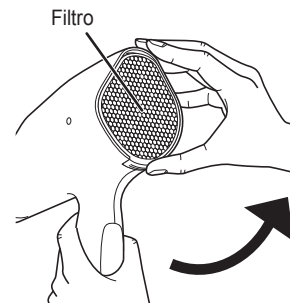

2. Elimine el polvo, etc. adherido al filtro o a la entrada de aire.
 - Elimine el polvo, etc. adherido al exterior del filtro utilizando una aspiradora. Si esto no elimina el polvo, utilice la parte gruesa de los dedos para empujarlo a través de la malla fina de la parte interior hacia la malla metálica de la parte exterior y cepíllelo con cuidado con un cepillo de dientes.
 - Utilizando el cepillo de dientes, cepille con cuidado el polvo, etc. de la parte interna del filtro.
 - Utilizando una aspiradora o un cepillo de dientes, elimine con cuidado el polvo, etc. adherido a la entrada de aire.
 - Si frota con fuerza con las uñas podría desgarrar el filtro, por lo que debe utilizar un cepillo de dientes.

3. Coloque el filtro firmemente, empezando por la parte superior.
- Siga presionando hasta que oiga un "clic" de los cierres superior e inferior.

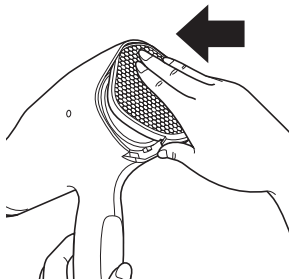

Mantenimiento de la salida de aire

- El secador de pelo debe estar conectado en el enchufe solo en caso de mantenimiento de la salida de aire.
- Utilice un cepillo de dientes disponible en el mercado.
- Cambie el selector de temperatura a "Cool" (Frío) y haga volar el polvo, etc. mientras cepilla con el cepillo de dientes.
- Durante el mantenimiento, no bloquee la entrada de aire con las manos, etc.
- Tenga cuidado cuando utilice el secador de pelo por primera vez después del mantenimiento, ya que podría expulsar polvo, etc.

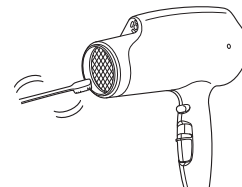

Cepille para eliminar el polvo, pelo, etc. que pueda bloquear la malla.

Solución de problemas

Problema	Causa posible	Acción
Cambia con frecuencia a aire frío cuando utiliza el modo "Hot" (Caliente), o se ven chispas dentro del cuerpo. (Estas chispas son provocadas por el interruptor del termostato, el dispositivo de protección, y no se trata de un funcionamiento incorrecto.)	▶ Se ha acumulado pelusa en la entrada de aire o la salida de aire. ▶ Hay pelo u otra cosa bloqueando la entrada de aire.	▶ Elimine la pelusa acumulada. ▶ No bloquee la entrada de aire.
El aire caliente está anormalmente caliente.	▶	
La clavija del cable de alimentación está anormalmente caliente.	▶ La conexión al enchufe está floja.	▶ Utilice un enchufe que encaje firmemente.
Se generan chispas en el interior de la salida de nanoe™.	▶ Anomalía causada por un electrodo sucio (pieza de aguja).	▶ Realice el mantenimiento de la salida de nanoe™.
La salida de nanoe™ emite un ruido (chasquidos).	▶	▶

Si no se pueden resolver los problemas, póngase en contacto con la tienda en la que compró la unidad o con un centro de servicio autorizado por Panasonic para realizar la reparación.

Especificaciones

Nombre del producto	Secador de pelo
Modelo del producto	EH-NA65
Fuente de alimentación	125 V ~ 60 Hz
Consumo de energía	1875 W
Accesorios	Boquilla de fijación, boquilla de secado rápido, difusor

Este producto está destinado solamente para su uso doméstico.

PARA SU CONVENIENCIA, AHORA DISPONEMOS DE UNA LÍNEA NACIONAL DE LLAMADA GRATIS PARA LA COMPRA DE ACCESORIOS (SOLAMENTE EN USA); LLAME AL 1-800-332-5368.

36



MEMO



MEMO



IN USA CONTACT:

Panasonic Corporation of North America
Two Riverfront Plaza, Newark, NJ 07102-5490

IN CANADA CONTACT:

AU CANADA, COMMUNIQUEZ AVEC:

Panasonic Canada Inc.
5770 Ambler Drive, Mississauga, Ontario L4W 2T3
(905) 624-5010

EN MEXICO CONTACTE CON:

Panasonic de México S.A. de C.V.

Félix Cuevas No. 6 Piso 2 y 3

Col. Tlacoquemecatl Del Valle

Del. Benito Juárez

México, D.F. C.P.03200

01 (55) 5488-1000

EN PANAMA CONTACTE CON:

Panasonic Latin America. S.A.

P.O. Box 0816-03164

Panama, Republic of Panama

(507) 229-2955

Service • Assistance • Accessories
Dépannage • Assistance • Accessoires

Call 1-800-338-0552 (In USA)

<http://www.panasonic.com/shavers/>

<http://www.panasonic.com/consumersupport/>

Call 1-800-561-5505 (In Canada)

Composer le 1-800-561-5505 (Au Canada)

<http://www.panasonic.ca/>

Ⓕ EN, CA, ES

Printed in Thailand
Imprimé en Thaïlande
Impreso en Tailandia
EH0000NA000X X000-0